

NO

Guide for elektrisk installasjon av VEX260HX/270HX/280HX for annen automatikk

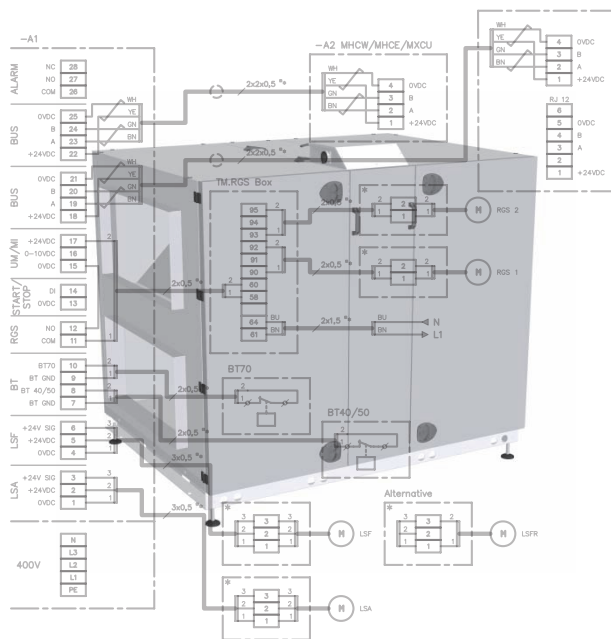

⚡ Elektrisk installasjon..... Kapitel 1 + 2

Original bruksanvisning



1. Skjema for spenningsforsyning

1.1. Kablingsskjema for VEX med motorstyring (MC).....	4
1.1.1. Alarmreleets funksjon.....	9



2. Installasjon av VEX-en

2.1. Installasjonens omfang.....	10
2.1.1. Merk.....	10
2.2. Valg av omdreiningretning på rotor.....	11
2.3. Styring av stegmotor.....	12

Symboler, begreper og advarsler

Forbudssymbol



Overtredelse av anvisninger vist med et forbudssymbol er forbundet med livsfare.

Faresymbol



Overtredelse av anvisninger vist med et faresymbol er forbundet med risiko for personskade eller ødeleggelse av materiell.

Advarsler



Arbeidet skal utføres av autorisert elektroinstallatør etter nasjonale lover og forskrifter.

Skillebryter



EXHAUSTO A/S gjør oppmerksom på at det i henhold til Maskindirektivet skal monteres en skillebryter i den faste installasjonen av aggregatet.

Skillebryteren skal:

- være låsbar eller plasseres synlig i nærheten av aggregatet
- kunne bryte alle poler fra matespenningen
- være utført som skillebryter i henhold til EN 60204-1

Skillebryteren er **ikke** en del av EXHAUSTOs leveranse.

Lås aggregatet under drift

VEX-aggregatet skal alltid være låst av når det er i drift:

- enten via låsesylinderen i håndtaket. **Husk** å ta ut nøkkelen av låsen.
- eller med hengelås. Bruk hengelåsbeslaget som er bygd inn i håndtaket.

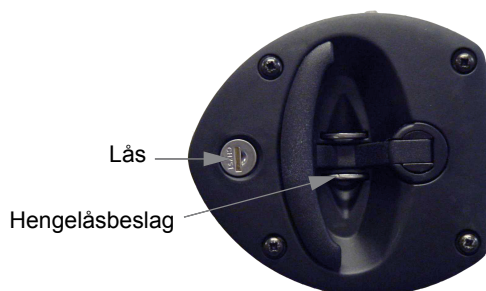

Typeskilt

På VEX-aggregatets typeskilt kan du lese:

- hvilken VEX-variant (1) aggregatet er
- aggregatets produksjonsordrenr. (2)

EXHAUSTO		CE	
<small>Odensevej 76 · DK-6550 Langeskov · Danmark Telefax: +45 6566 1110 · Telefon: +45 6566 1234</small>			
Type	V280H2EA2	← Icu = 10kA	1
	No./Year 1234567/2016	←	2
Supply	Voltage: 3x400V+N+PE ~50Hz	Current: 34A	
ECO design	η = 59,0% (A) N62 (2015) N = 65,1 VSD integrated		

Merk

Ha produksjonsnummeret klart ved alle henvendelser om produktet til EXHAUSTO.



1. Skjema for spenningsforsyning

1.1 Koblings skjema for VEX med motorstyring (MC)

VEX260 - 3 x 230 V Skjemaet under viser tilkobling av matespenning til motorstyring og rotor.

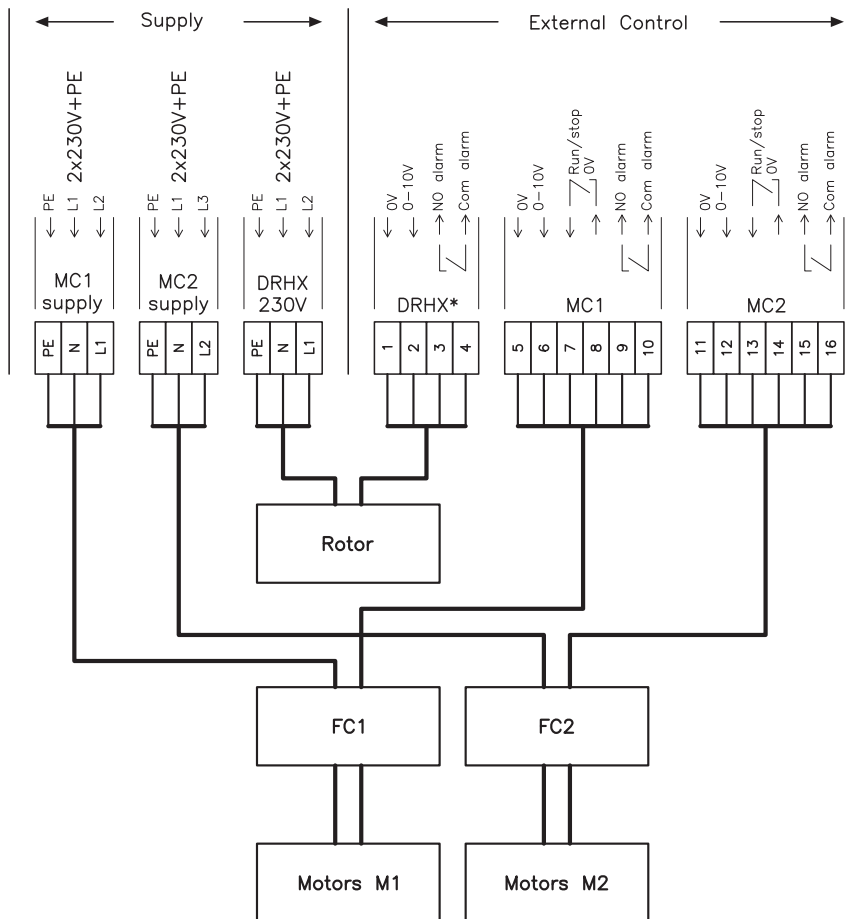

*) For turtallsregulering av rotor, se avsnittet «Styring av stegmotor».

545075NO-02

VEX260 - 3 x 400 V Skjemaet under viser tilkobling av matespenning til motorstyring og rotor.

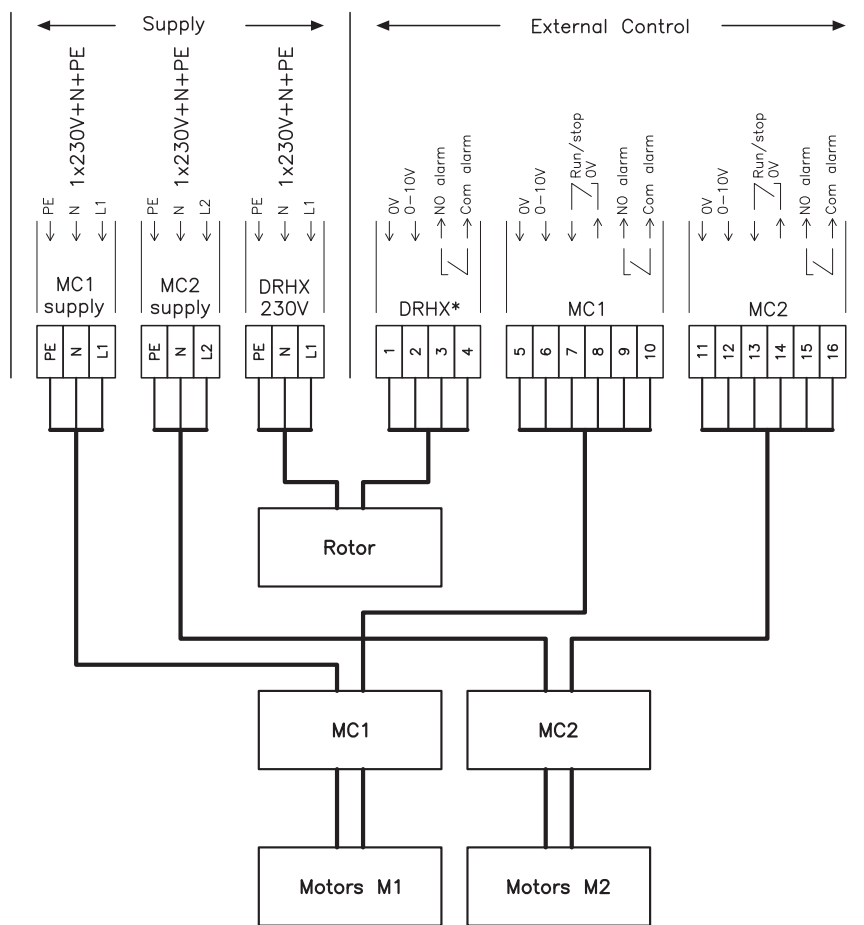

44592756B_IDC_DE_INL_FL_FR_RU-02

*) For turtallsregulering av rotor, se avsnittet «Styring av stegmotor».

VEX270 - 3 x 400 V Skjemamet under viser tilkobling av matespenning til motorstyring og rotor.

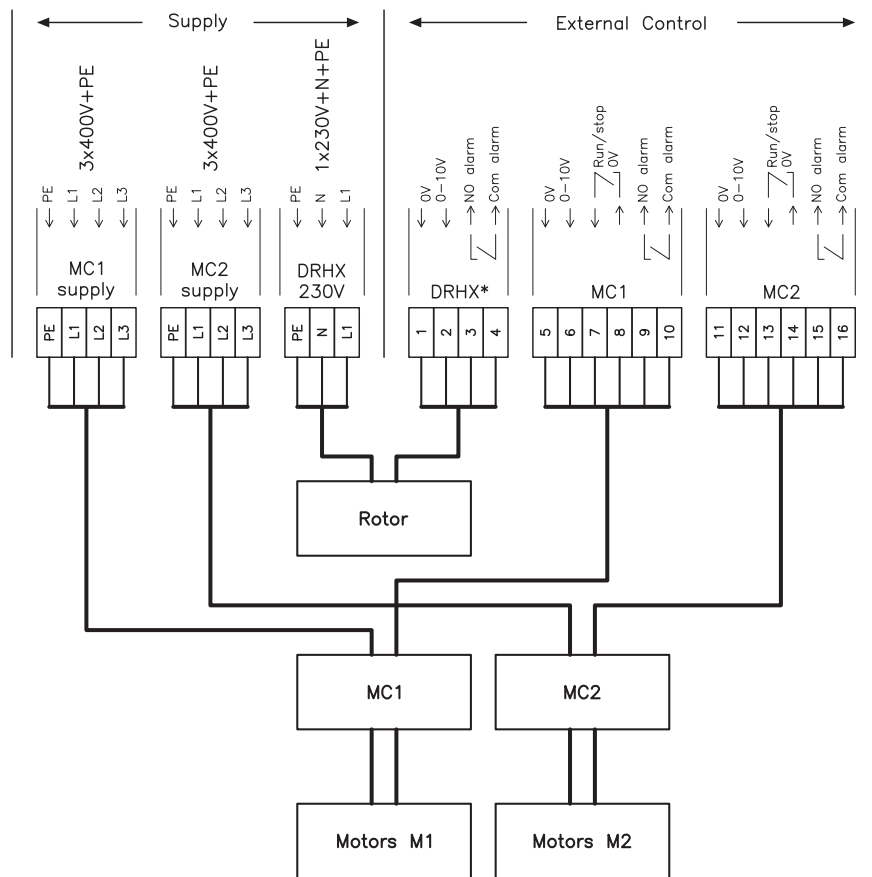

9440274-02

*) For turtallsregulering av rotor, se avsnittet «Styring av stegmotor».

VEX280 - 3 x 400 V Skjemaet under viser tilkobling av matespenning til motorstyring og rotor.

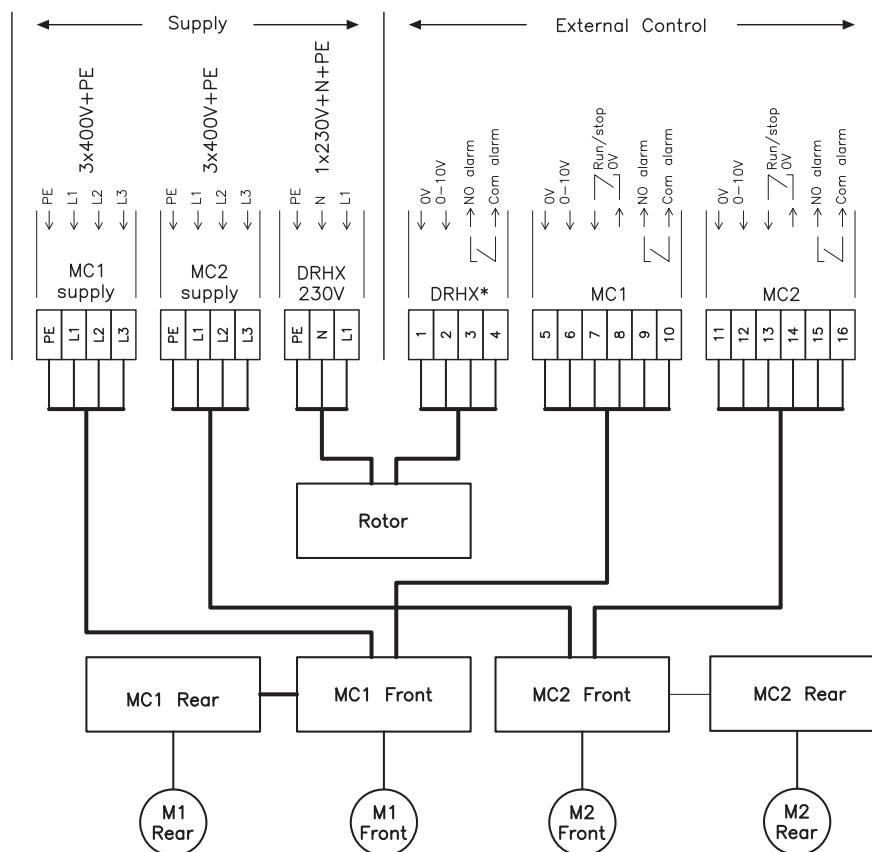

5440281-02

*) For turtallsregulering av rotor, se avsnittet «Styring av stegmotor».

Forklaring til skjemaer

Betegnelse	Forklaring
MC1 Supply	Forsyning til motorstyring MC1 (plassert til venstre i aggregatet)
MC2 Supply	Forsyning til motorstyring MC2 (plassert til høyre i aggregatet)
DRHX 230V	Forsyning til rotorstyring
DRHX	Styresignaler til rotorstyring
MC1	Styresignal til motorstyring MC1 (plassert til venstre i aggregatet)
MC2	Styresignal til motorstyring MC2 (plassert til høyre i aggregatet)

Elektriske data

Tabellen under viser maks. fasestrøm og maks. nullstrøm.

Type	Matespenning	Maks. fasestrøm (totalt) [A]	Maks. nullstrøm (dim. strøm) [A]	FC1 fasestrøm [A]	FC2 fasestrøm [A]	DRHX [A]
VEX260	3 x 400V+N+PE	15,5	21	15,3	15,3	0,2
VEX260	3 x 230V+PE	21	-	15,3	15,3	0,2
VEX270	3 x 400V+N+PE	14,3	-	7,05	7,05	0,2
VEX280	3 x 400V+N+PE	28,6	-	14,1	14,1	0,4

Merk

Strømforbruket tas fra to faser og er ikke sinusformet. Fase L3 brukes ikke.

1.1.1 Alarmreleets funksjon

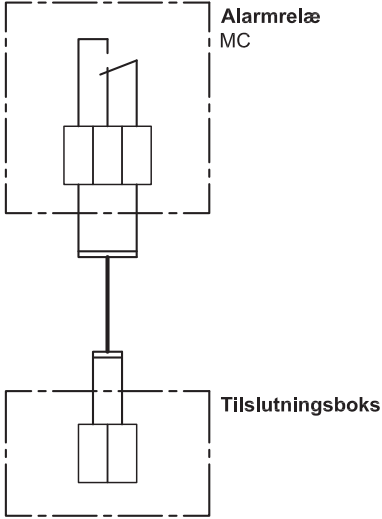
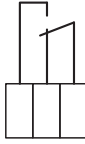
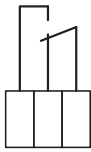
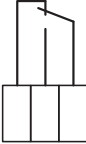
	Beskrivelse	Tegning
Kobling	Tegningen viser hvilke to klemmer fra MC og DRHX som leder til rekkeklemmen i koblingsboksen	 <p style="text-align: right;">5450255DK-01</p> <p>MC: klemme 9-10 og klemme 15-16</p>
Funksjon	Alarmreleets stilling ved strømstans el. lign.	 <p style="text-align: right;">Power off</p>
	Alarmreleets stilling ved alarm	 <p style="text-align: right;">Alarm</p>
	Alarmreleets stilling under drift	 <p style="text-align: right;">Power on, No alarm</p>



2. Installasjon av VEX-en

2.1 Installasjonens omfang

VEX-aggregat

Elektrisk installasjon av VEX-aggregatet omfatter følgende oppgaver:

Koblingsboks

Mulige tilkoblinger til rekkeklemmen i koblingsboksen:

- Matespenning til motorstyring 1 og 2
- Matespenning til rotorstyring
- Styresignaler til rotorstyring
- Styresignaler til motorstyring (MC) og alarmrelé

For øvrige tekniske data, se avsnittet «Tekniske data» i hovedveiledningen for VEX-aggregatet.

2.1.1 Merk

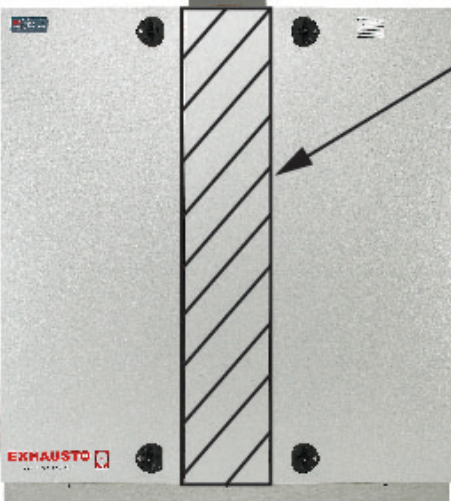
	Merk
	Luken må holdes fri. Det må ikke monteres kabler eller annet utstyr på den

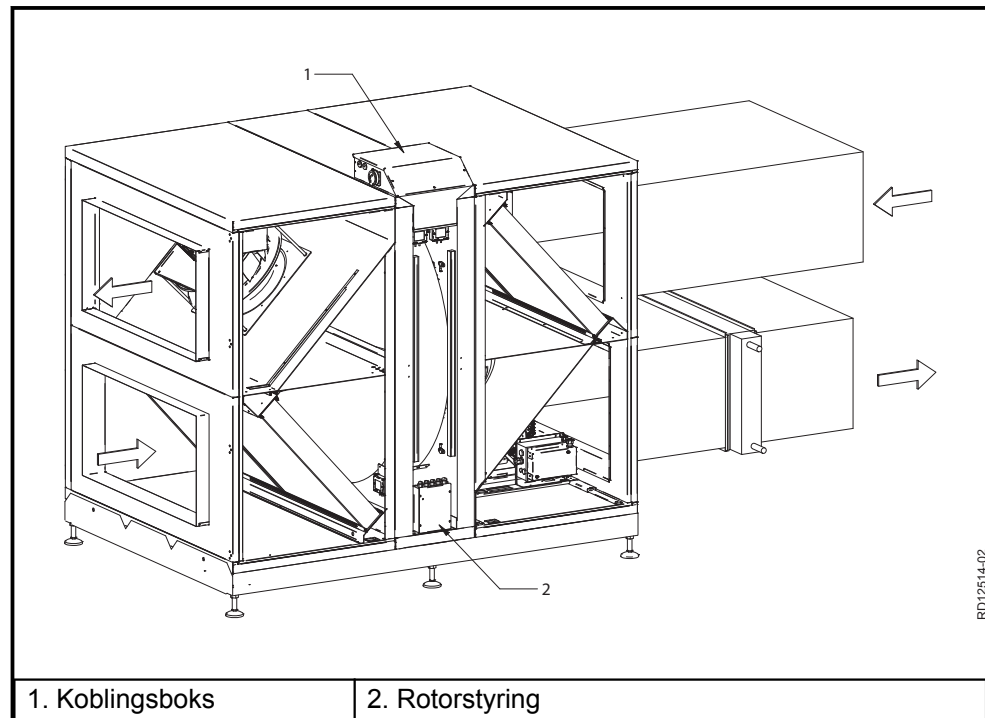
Plassering av elektriske komponenter

RD12514.02

2.2 Valg av omdreiningretning på rotor**Left/Right**

I typebetegnelsen står R for Right. Det betyr at tilluften er til høyre i aggregatet sett fra betjeningsiden. Tilluft til venstre betegnes med L for Left.

Endring av Left/Right

For å endre VEX-aggregatet fra f.eks. et Left- til et Right-aggregat, må 2 av de 3 motorledningene til rotormotoren byttes om.

Trinn	Handling
1	Lukk opp lukene – rotorstyringen er plassert i bunnen av VEX-aggregatet
2	Ta av dekselet på rotorstyringen DRHX
3	Avgjør om VEX-aggregatet har vifteplassering 1 eller vifteplassering 2 (se ev. variantoversikten i VEX-aggregatets hovedveiledning) og koble til aggregatet i henhold til ledningsoversikten.

RD13998

2.3 Styring av stegmotor

Rotasjonshastighet/ styrespenning

Diagrammet viser sammenhengen mellom motorsignal og stegmotorens rotasjonshastighet.

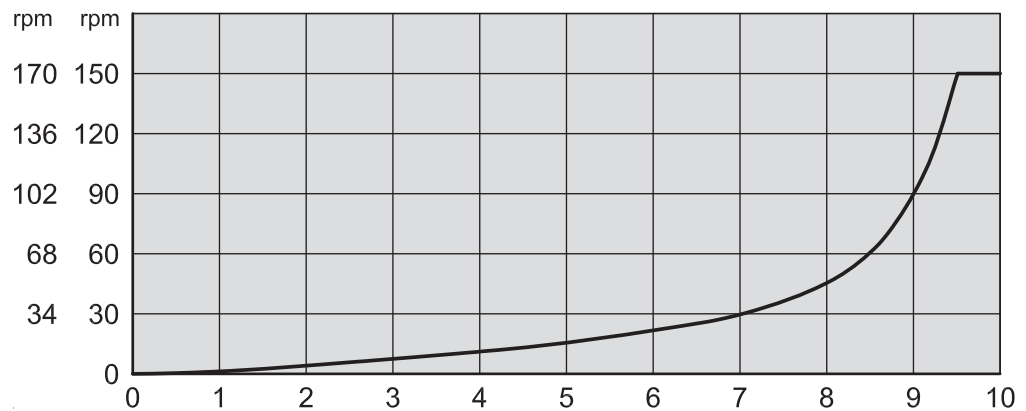

RD13696-02

hvis stegmotoren i rotorstyringen mottar et:	da
0-10 V signal under 0,6 V	stopper motoren
0-10 V signal over 1,1 V	starter motoren
0-10 V signal over 9,5 V	går motoren med maks o/min.

I tabellen under ses det maksimalt tillatte turtallet på stegmotoren – avhengig av VEX-størrelse. Overstiger turtallet verdiene som er oppgitt, vil motoren bli overbelastet, noe som fører til utkobling.

VEX-modell	Maks. turtall stegmotor	Maks. antall omdreininger på stegmotor per min.	Optimalt antall rotoromdreininger per min.*	Spenning 0 - 10V
VEX260	150	106,5	10	9,21
VEX270	150	132,5	10	9,42
VEX280	170	170	10	10

* Når rotoren går med dette turtallet, oppnås høyest temperaturvirkningsgrad.

DIP-bryter-innstilling

VEX-modell	Innstilling
VEX260	
VEX270	
VEX280	

Den svarte markeringen på skissen over angir bryterknappens stilling på DIP-bryteren.



Scan code and go to addresses at
www.exhausto.com