

NO

VEX270HX uten automatikk

Mekanisk monteringsanvisning



Aggregatet er levert med (fabrikkmonteret):

- Rotor med standard temperaturvirkningsgrad
- Rotor med høy temperaturvirkningsgrad
- Kompaktfiltre FP
- Posefiltre FB
- Renblåsingssonen og trimspjeldet, TB270
- OD (tak for utendørs montering)





Følgende tilbehør er medleveret (løst):

- HCW vannvarmebatteri
- HCE elvarmebatteri
- CCW isvannsbatteri
- DX kjøle/varmebatteri
- Montasjesokkel, MSVEX270H
- Stengespjeld, LS500x1000, (LSA for avkast)
- Stengespjeld, LS500x1000, (LSF for uteluft)
- Stengespjeld, LSR500x1000, med spring-return (LSFR for uteluft)
- _____

Løbenr.: _____

Prod.ordrenr.: _____

Salgsordrenr.: _____

-  Produktinformasjon..... Kapitel 1 + 6
-  Mekanisk montering..... Kapitel 2 + 3
-  Elektrisk installasjon..... Kapitel 4
-  Vedlikehold..... Kapitel 5

Original bruksanvisning



1. Produktinformasjon

1.1. Variantoversikt	5
1.1.1. Variantoversikt.....	5
1.2. Betegnelser i veiledningen	7
1.2.1. Betegnelser i veiledningen.....	7
1.3. Bruksområde	7
1.4. Krav til omgivelsene	7
1.4.1. Plasskrav.....	8
1.4.2. Krav til underlaget.....	8
1.4.3. Krav til kanalsystemet.....	8
1.5. Beskrivelse	9
1.5.1. VEX-aggregatets oppbygning.....	9
1.6. Hoveddimensjoner	13
1.6.1. VEX270, V1.....	13
1.6.2. VEX270, V2.....	14



2. Håndtering

2.1. Utpakking	15
2.2. Transport	15
2.2.1. Vekt.....	15
2.2.2. VEX-seksjonenes hoveddimensjoner.....	15
2.2.3. Inntransport med redusert vekt.....	16



3. Mekanisk montering

3.1. Oppstilling av aggregatet	18
3.1.1. Demontering og monteringsanvisning	18



4. Elektrisk installasjon

4.1. Elektrisk installasjon	21
--	-----------



5. Vedlikehold

5.1. Vedlikeholdsskjema	22
5.2. Service	22
5.2.1. Filterbytte.....	22
5.2.2. Service og rengjøring.....	23
5.3. Flow-måling	23
5.3.1. Bestemming av luftmengde og trykk.....	23



6. Tekniske spesifikasjoner

6.1. Vekt, korrosjonsklasse, temperaturområder mv	27
6.2. Kompaktfilter	28
6.3. Posefilter	29
6.4. Kapasitetsdiagrammer	30
6.5. Bestilling av reservedeler	30

Symboler, begreper og advarsler

Forbudssymbol



Overtredelse av anvisninger vist med et forbudssymbol er forbundet med livsfare.

Faresymbol



Overtredelse av anvisninger vist med et faresymbol er forbundet med risiko for personskade eller ødeleggelse av materiell.

Veiledningens bruksområde

Denne veiledningen gjelder EXHAUSTO luftbehandlingsaggregat, heretter kalt VEX-aggregatet. Når det gjelder medfølgende tilbehør og ekstrautstyr, henvises det til utstyrets egen produktveiledning.

Sikkerhet for personer og materiell samt korrekt drift av VEX-aggregatet oppnås ved å følge anvisningene i veiledningen. EXHAUSTO A/S fraskriver seg ethvert ansvar for skader som er oppstått som følge av at produktet ikke har vært brukt i henhold til anvisningene og instruksjonene i veiledningen.

Tilluft/avtrekk

I denne veiledningen brukes betegnelsene:

- Tilluft (innblåsningsluft)
- Avtrekk (avtrekksluft)
- Uteluft
- Avkast

Left/Right

I typebetegnelsen står R for Right. Det betyr at tilluften er i høyre side av aggregatet sett fra betjeningsiden. Tilluft i venstre side betegnes med L for Left.

Forsiden: Tilbehør

Tilbehøret som er levert sammen med VEX-aggregatet, fremgår av avkryssingslisten på forsiden av veiledningen.

Merk

Vennligst ajourfør listen på forsiden ved ettermontering av tilbehør fra EXHAUSTO.

Advarsler

Åpning av aggregatet



Ikke lukk opp servicelukene før strømmen er avbrutt på skillebryteren og viftene er stoppet.

Ikke bruksområder



VEX-aggregatet må ikke brukes til transport av faste partikler eller der det er risiko for eksplosive gasser.

Ingen kanaltilkobling



Hvis én eller flere av stussene ikke tilkobles en kanal: Monter beskyttelsesnett på stussene med en maskevidde på høyst 20 mm (iht. EN 294).

Lås aggregatet under drift

VEX-aggregatet skal alltid være låst av når det er i drift:

- enten via låsesylinderen i håndtaket. **Husk** å ta ut nøkkelen av låsen.
- eller med hengelås. Bruk hengelåsbeslaget som er bygd inn i håndtaket.

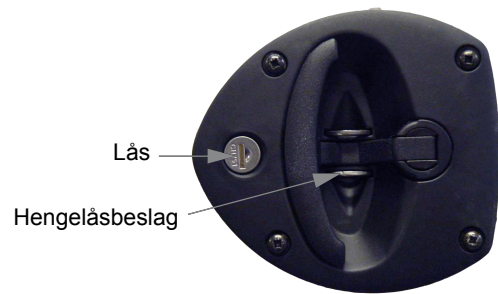
**Typeskilt**

På VEX-aggregatets typeskilt kan du lese:

- hvilken VEX-variant (1) aggregatet er
- aggregatets produksjonsordrenr. (2)

EXHAUSTO		CE	
<small>Odensevej 76 · DK-5590 Langeskov · Danmark Telefax: +45 6566 1110 · Telefon: +45 6566 1234</small>			
Type	V280H2EA2	Icu = 10kA	
	No./Year 1234567/2016	← 1 ← 2	
Supply	Voltage: 3x400V+N+PE ~50Hz	Current: 34A	
ECO design	η = 59,0% (A) N62 (2015) N = 65,1 VSD integrated		

Merk

Ha produksjonsnummeret klart ved alle henvendelser om produktet til EXHAUSTO.



1. Produktinformasjon

1.1 Variantoversikt

1.1.1 Variantoversikt

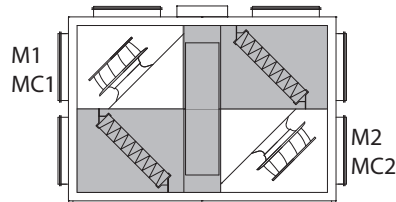

Plassering av vifte, motor (M) og motorstyring (MC)

Vifteplassering 1 (V1)

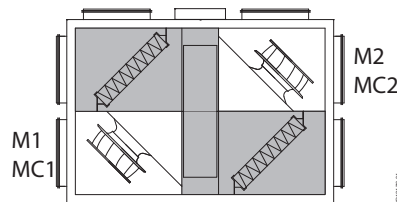

Vifteplassering 2 (V2)

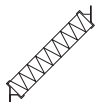
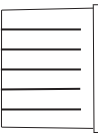

Elementer	Forklaring
	Vifte
	Kompaktfilter
	Posefilter
1,1,A eller B	Stuss for avtrekk
1,2,A eller B	Stuss for avkastluft
2,1,A eller B	Stuss for uteluft
2,2,A eller B	Stuss for tilluft
	Luftretning, avtrekk
	Luftretning, tilluft

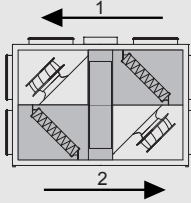
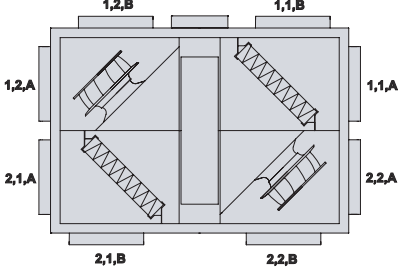
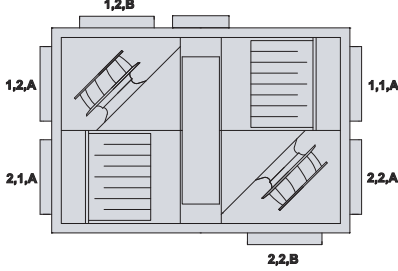
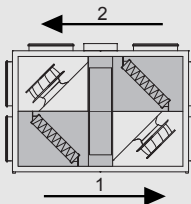
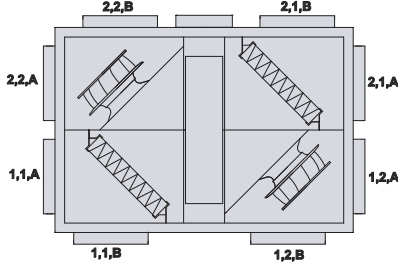
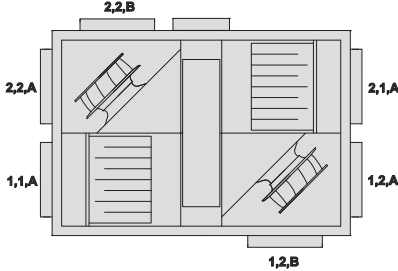
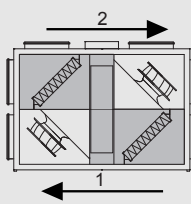
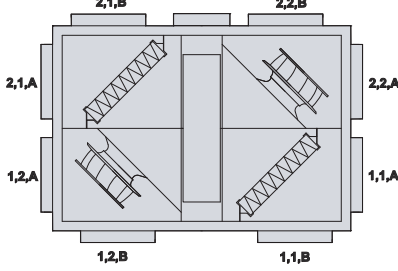
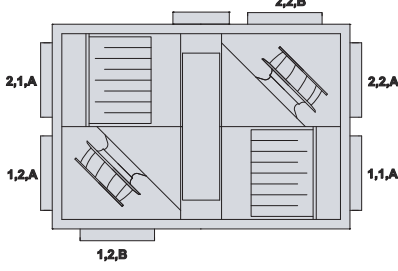
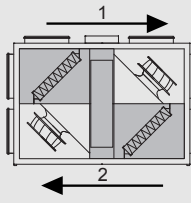
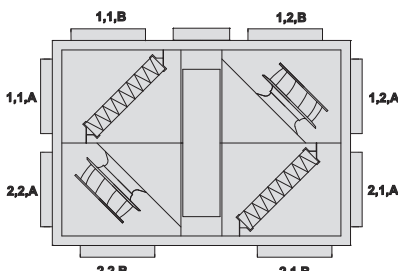
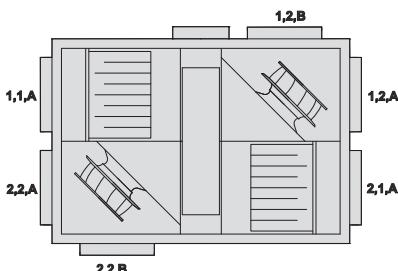
Mulige stussplasseringer i forhold til vifteplassering og filtertype		
Vifteplassering og luftstrenger	Kompaktfiltre	Posefiltre
Vifteplassering 1, Right 		
Vifteplassering 1, Left 		
Vifteplassering 2, Right 		
Vifteplassering 2, Left 		

1.2 Betegnelser i veiledningen

1.2.1 Betegnelser i veiledningen

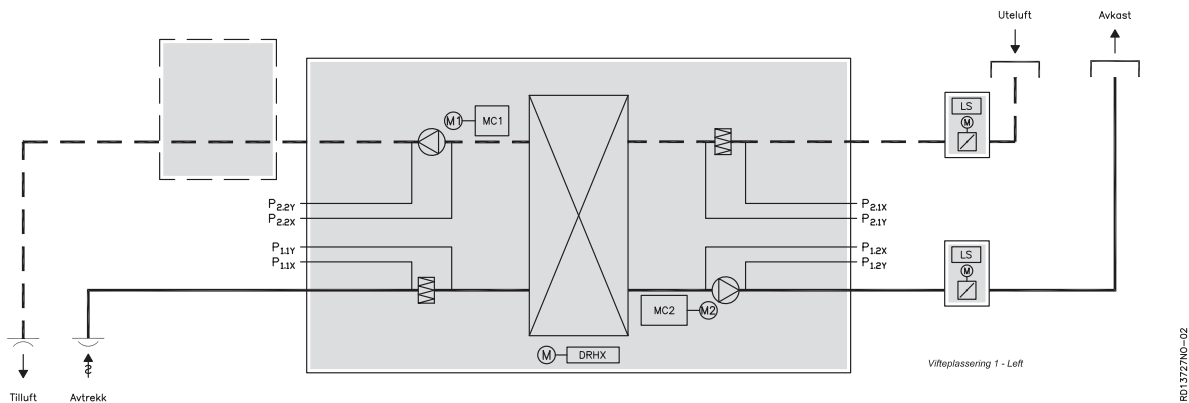

Prinsippskissen viser et VEX-aggregat med vifteplassering 1, Left.

Komponent	Funksjon
MC1	Motorstyring, motor 1 (avtrekk)
MC2	Motorstyring, motor 2 (tilluft)
LS ¹⁾	Stengespjeld uteluft/avkast
M1	Viftemotor 1
M2	Viftemotor 2
DRHX	Styreenhet for roterende veksler
P1,1x	Målepunkt, trykkfall over avtrekksfilter
P1,1y	Målepunkt, trykkfall over avtrekksfilter
P1,2x	Målepunkt, luftmengde i avkast
P1,2y	Målepunkt, luftmengde i avkast
P2,1x	Målepunkt, trykkfall over uteluftsfilter
P2,1y	Målepunkt, trykkfall over uteluftsfilter
P2,2x	Målepunkt, luftmengde i tilluft
P2,2y	Målepunkt, luftmengde i tilluft

1.3 Bruksområde

Komfortventilasjon EXHAUSTO VEX-aggregat brukes til ventilasjonsoppgaver innenfor komfortventilasjon. Temperaturbruksområdet for aggregatet - se avsnittet «Tekniske data».

Ikke bruksområder VEX-aggregatet må ikke brukes til transport av faste partikler eller der det er risiko for eksplosive gasser.

1.4 Krav til omgivelsene

Plassering Aggregatet er beregnet for innendørs montering. Aggregatet kan bestilles for montering utendørs (tilbehør Outdoor, OD).

1.4.1 Plasskrav

Tegningen under viser hvor mye plass som kreves når det skal utføres vedlikehold på aggregatet, dvs. filterskift, rengjøring, service mv.

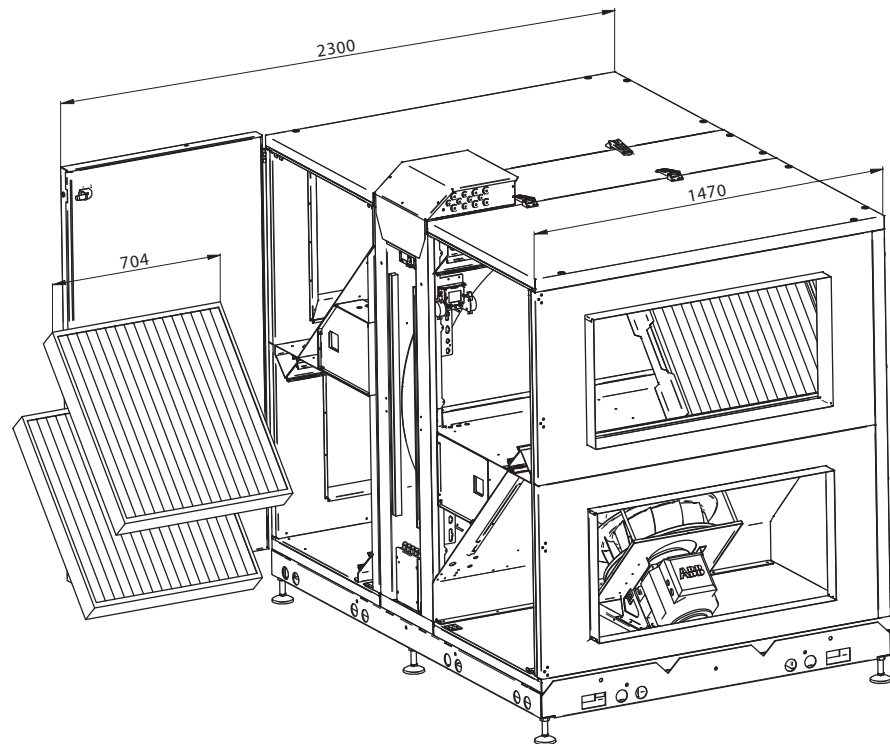

RD11621-02

Merk

Av servicehensyn skal det være en frihøyde på minst 200 mm over aggregatets tilkoblingsboks.

1.4.2 Krav til underlaget

Ved oppstilling av aggregatet må underlaget være:

- plant
- vannrett
- hardt
- svingningsdødt

1.4.3 Krav til kanalsystemet

Lydfeller

Kanalsystemet skal utføres med lydfeller spesifisert av den prosjektansvarlige i samsvar med krav for betjeningsområdet.

Bend

Det kan monteres kanalbend umiddelbart etter aggregatet, da luften i stussen har en ensartet jevn hastighetsprofil som gir et forsvinnende lite systemtrykktap.

Isolering



Kanalsystemet skal isoleres av hensyn til

- kondensering
- lyduttrengring
- varme-/kuldetap

Kondens

Ved svært høy luftfuktighet i avkastluften/uteluftskanalen kan det oppstå kondens i kanalene. EXHAUSTO anbefaler at det også etableres et kondensvannavløp fra kanalenes laveste punkt.

Ingen kanaltilkobling

Hvis én eller flere av stussene ikke tilkobles en kanal: Monter beskyttelsesnett på stussene med en maskevidde på høyst 20 mm.

1.5 Beskrivelse**1.5.1 VEX-aggregatets oppbygning****VEX200L - V1**

Tegningen under viser aggregatets oppbygning (uten serviceluker).

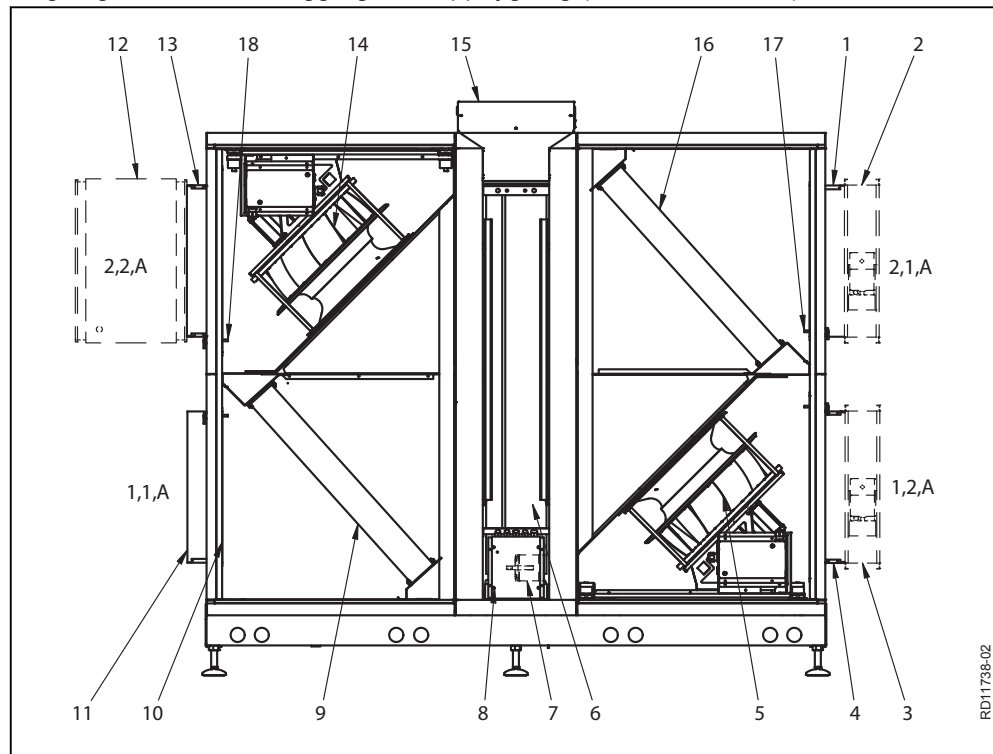

VEX200L - V2

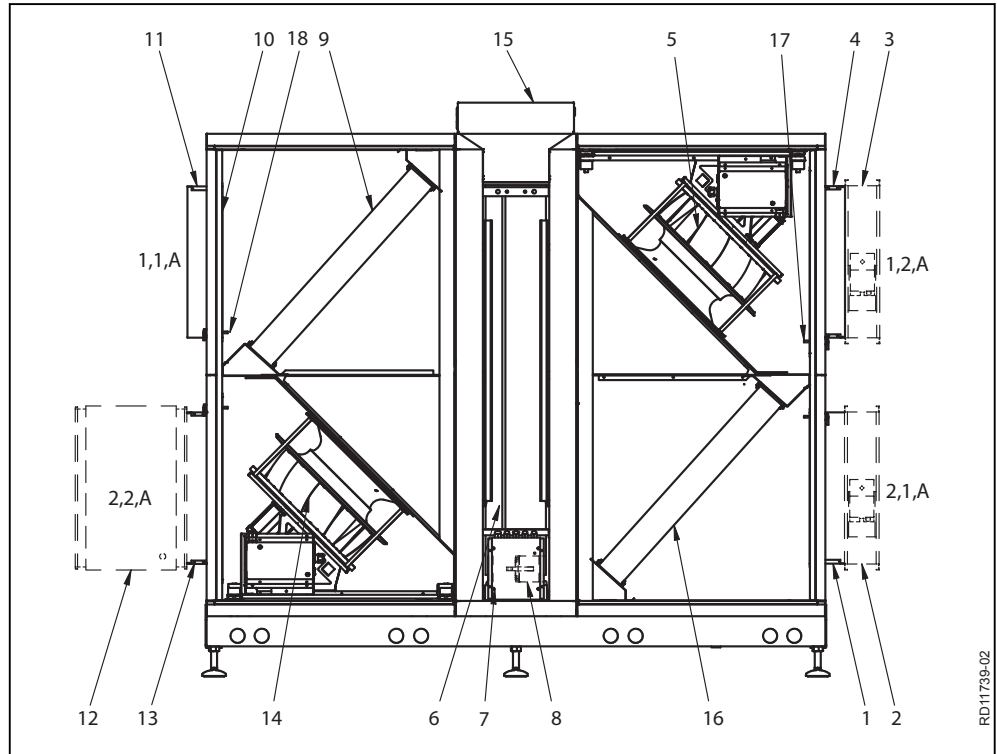

RD11739-02

VEX200R - V1

Tegningen under viser aggregatets oppbygning (uten serviceluker).

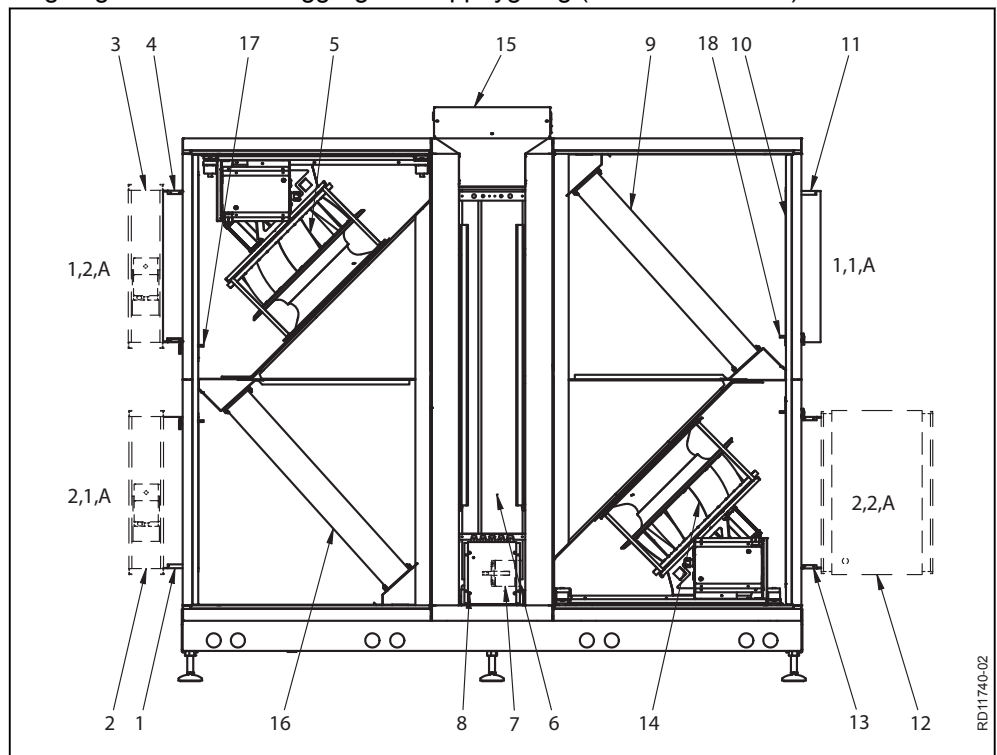

RD11740-02

VEX200R - V2

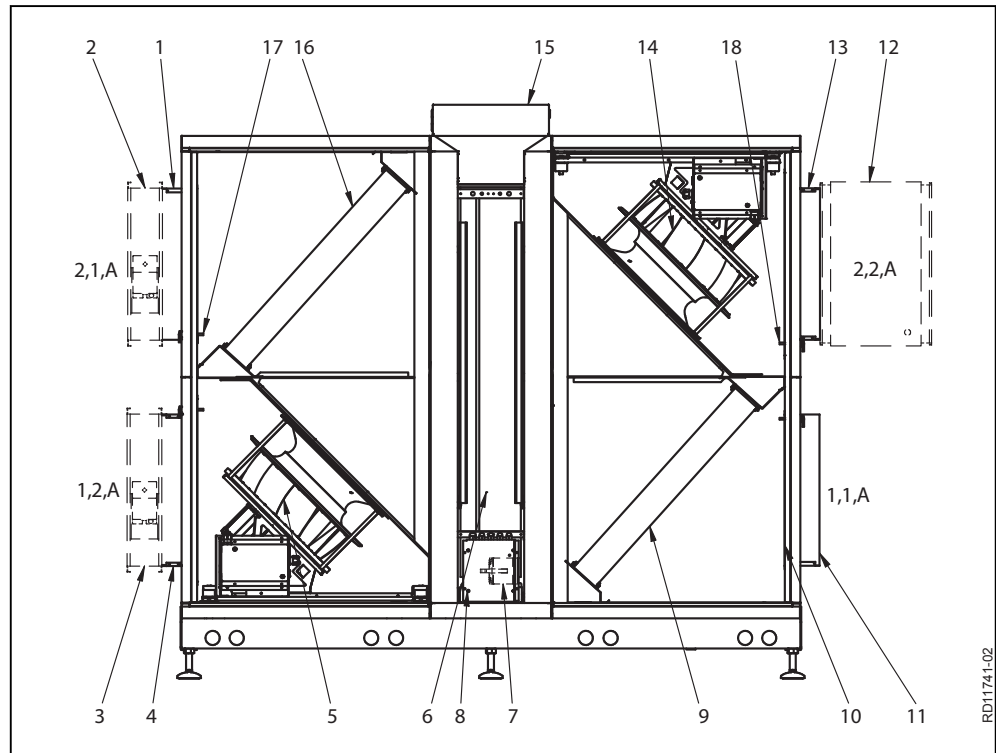

Pos.nr.	Del	Funksjon
1	Stuss 2,1,A	Stuss for uteluft. Stussen kan også være plassert på toppen eller i bunnen av aggregatet (2,1,B) - men kun for aggregater med kompaktfiltre.
2	Stengespjeld LS	Stengespjeld - uteluft, LSF (tilbehør).
3	Stengespjeld LS	Stengespjeld – avkast, LSA (tilbehør).
4	Stuss 1,2,A	Stuss for avkastluft. Stussen kan også være plassert på toppen av aggregatet (1,2,B).
5	Vifteenhet	For avtrekks-/avkastluften.
6	Roterende veksler	Leder varmen fra avtrekksluften til tilluften.
7	Stegmotor	Driver den roterende veksleren via drivremmen.
8	Rotorstyring	Styrer og overvåker stegmotoren.
9	Filter for avtrekket	Filtrerer avtrekksluften.
10	Trimspjeld	Trimspjeldet (tilbehør) sikrer trykkbalansen over rotoren og pakningene, slik at det ikke overføres avtrekksluft til tilluften. Brukes sammen med renblåsingssonen (tilbehør).
11	Stuss 1,1,A	Stuss for avtrekk. Stussen kan også være plassert i bunnen av aggregatet (1,1,B) - men kun for aggregater med kompaktfiltre.
12	Ettervarmebatteri	Varmer opp tilluften hvis varmegjenvinning ikke er tilstrekkelig (tilbehør).
13	Stuss 2,2,A	Stuss for tilluft. Stussen kan også være plassert i bunnen av aggregatet (2,2,B).
14	Vifteenhet	For uteluften/tilluften.
15	Koblingsboks	Boks for tilkobling av viftemotor og rotorstyring.
16	Filter for uteluft	Filtrerer uteluften.
17	Måleuttak	Måleuttak for trykktap over filtre
18	Måleuttak	Måleuttak for beregning av luftmengde

Kabinettet	Kabinettet er bygd opp av Aluzink-plate utvendig og innvendig. Kabinettet er isolert med 50 mm mineralull.
Vifter	Aggregatet har en sentrifugalvifte for avtrekksluft og en sentrifugalvifte for tilluft.
Roterende varmeveksler	Den roterende varmeveksleren drives av en stegmotor med rotorstyring som styrer rotorens turtall.
Filtre	Det er innebygd kompaktfiltre (som vist på tegningene på de forrige sidene) eller posefiltre på både avtrekks- og tilluftssiden.

1.6 Hoveddimensjoner

1.6.1 VEX270, V1

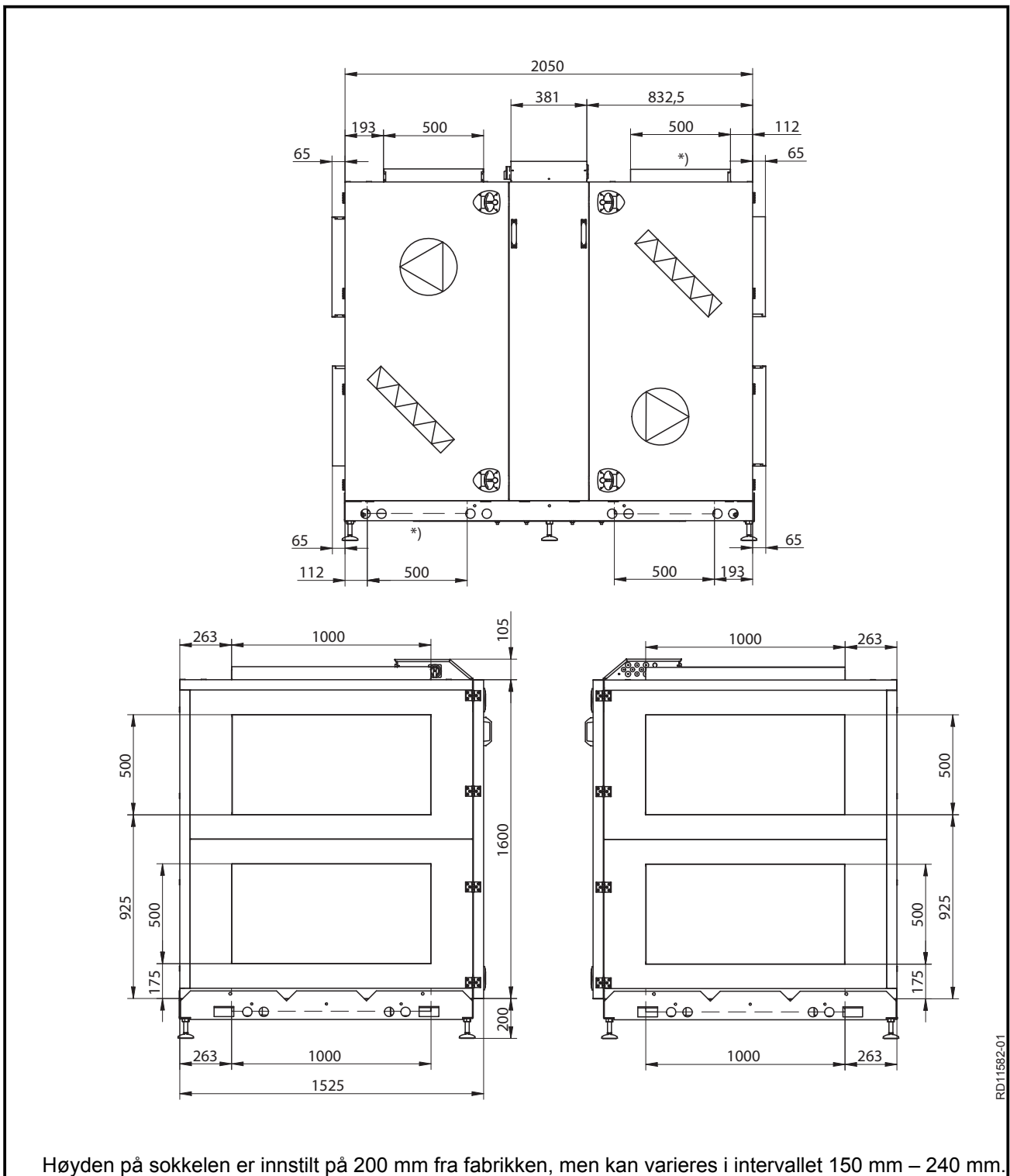

Merk

Samtlige mulige stussplasseringer er vist på tegningen. Stussplasseringer merket med *) er ikke mulige for VEX-aggregater med posefilter.

1.6.2 VEX270, V2

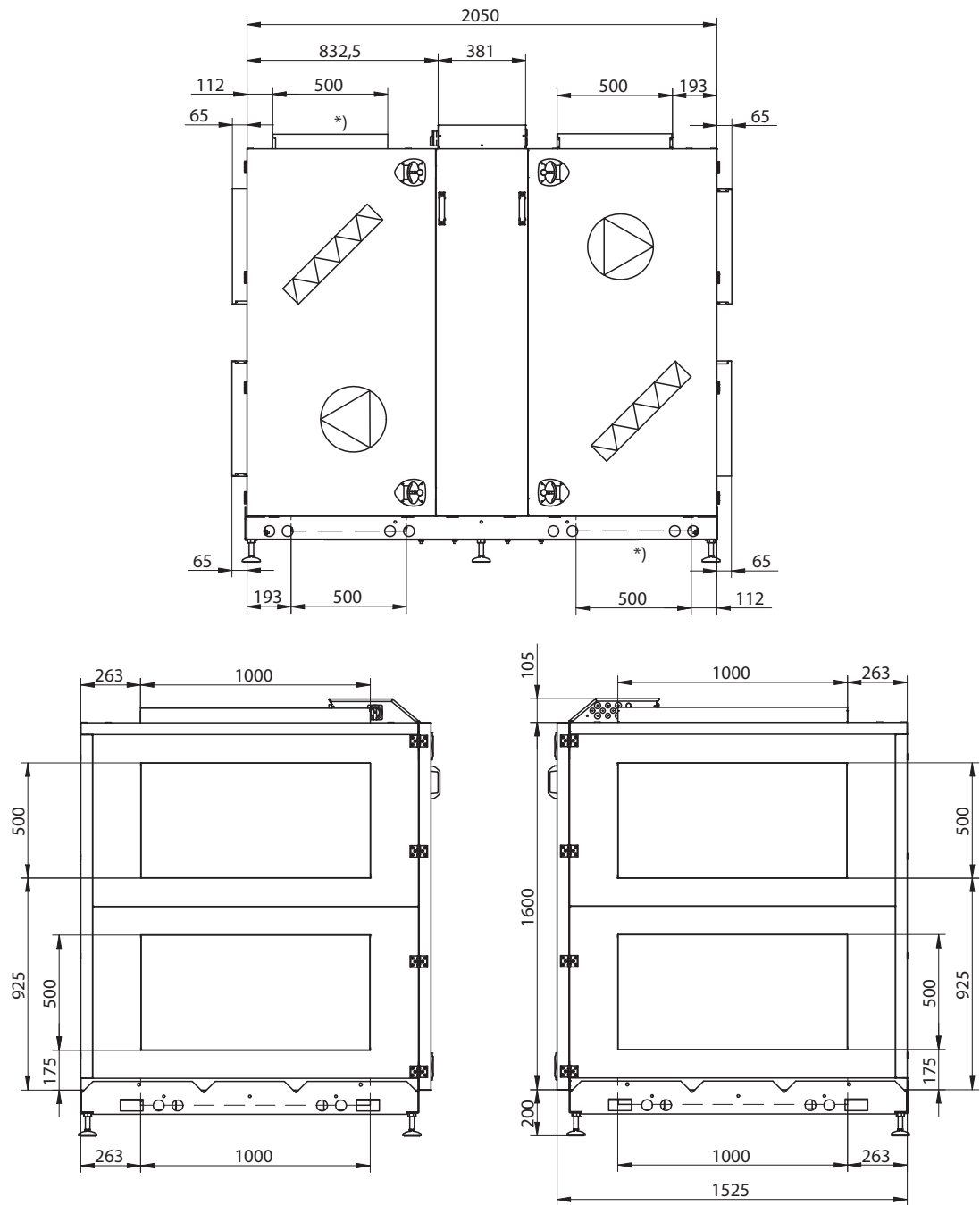

Høyden på sokkelen er innstilt på 200 mm fra fabrikk, men kan varieres i intervallet 150 mm – 240 mm.

Merk

Samtlige mulige stussplasseringer er vist på tegningen. Stussplasseringer merket med *) er ikke mulige for VEX-aggregater med posefilter.

RD11581-01



2. Håndtering

2.1 Utpakking

Leveranse

Leveransen består av:

- VEX-aggregat
- Medlevert tilbehør (fremgår av avkryssingene på listen på forsiden av veiledningen).

Emballering

Aggregatet er levert festet på engangspall og emballert i klar plast.

Merk

Når platen er fjernet, må VEX-aggregatet beskyttes mot smuss og støv:

- Ikke fjern avdekningen av stussene før stussene tilkobles ventilasjonskanalene.
- Hold om mulig aggregatet lukket under monteringen.

Rengjøring før idriftsettelse

Etter montering må VEX-aggregatet kontrolleres og støvsuges grundig for støv og metallspen.

2.2 Transport

2.2.1 Vekt

Aggregatet veier 722 kg.

Transportutstyr

Se tilleggsviledningen "3002454, Transport av VEX260-270" for transport og håndtering av VEX-en.

2.2.2 VEX-seksjonenes hoveddimensjoner

Målene er angitt på basis av aggregatets eksakte mål.

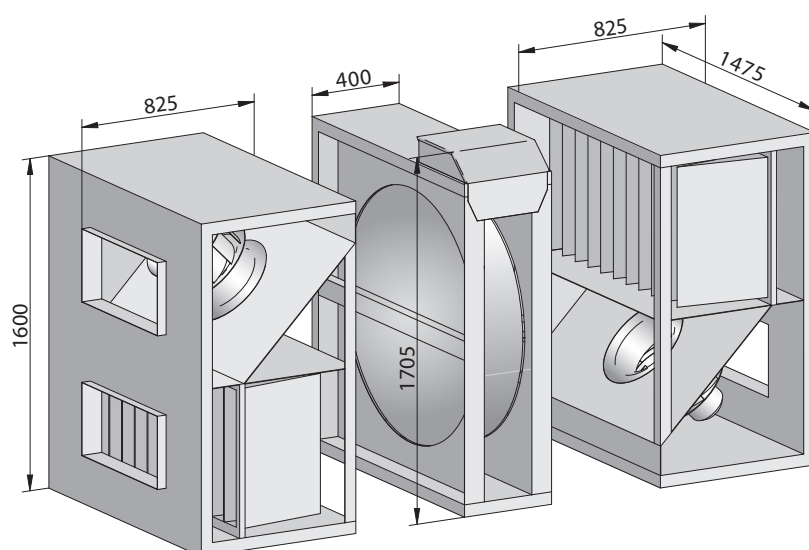

RD12475-01

2.2.3 Inntransport med redusert vekt

Vektreduksjon

Det er mulig å redusere vekten på aggregatet under transport ved å demontere serviceluker og vifteenheter.

Demontere service- luker

Demonter servicelukene på følgende måte:

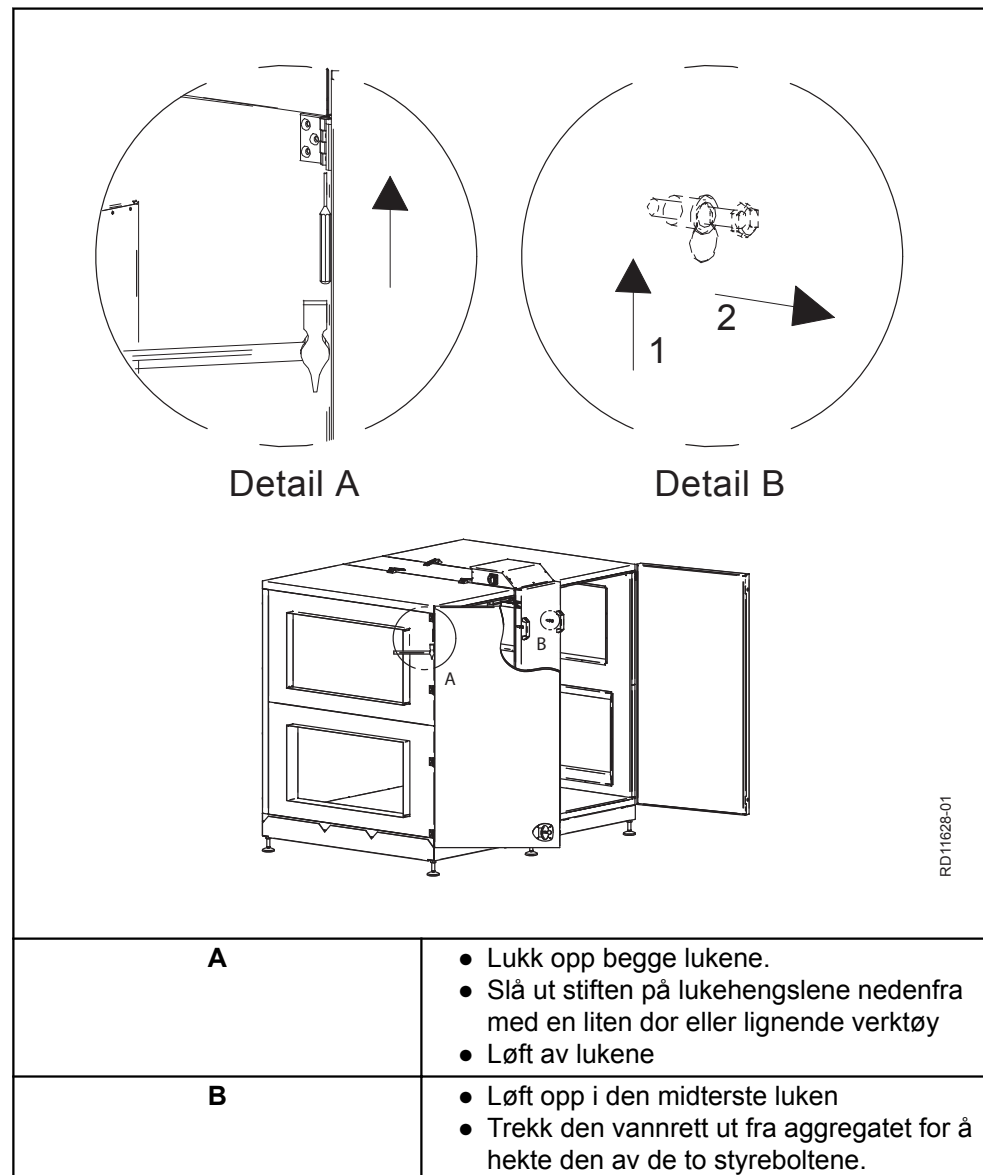

RD11628-01

Demontere vifteenhet

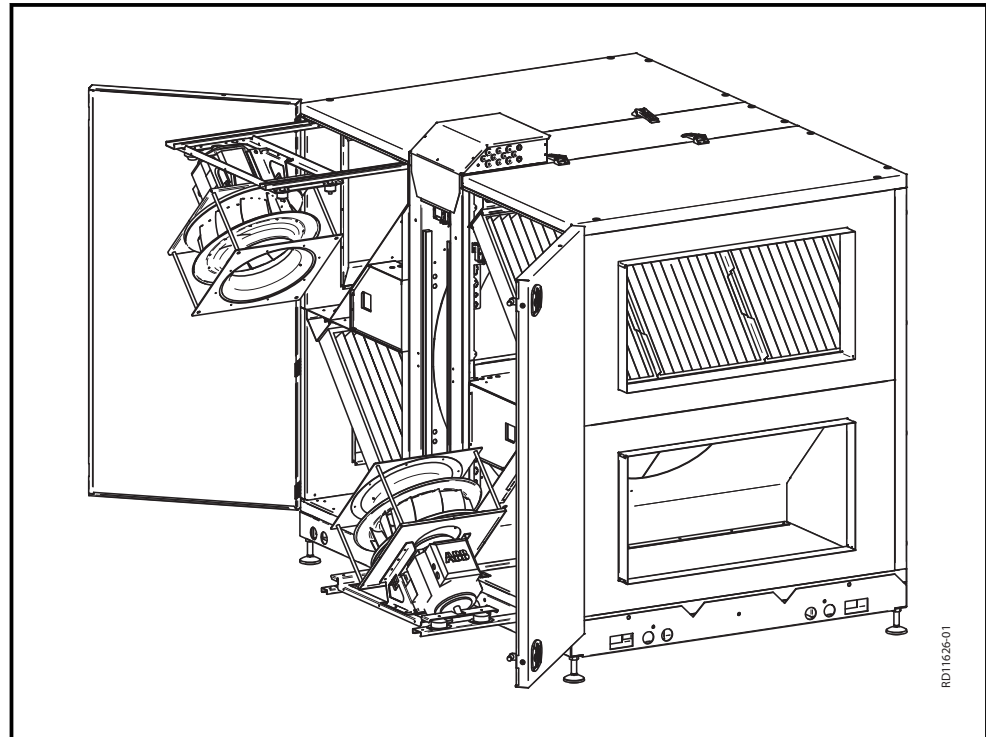

Trinn	Handling
1	Fjern låseskruene som sitter på uttrekksskinnen ut mot betjenings-siden.
2	Løs stripsene på motorkabelen og måleslangen
3	Trekk ut vifteenheten til stoppen (en skrue på uttrekksskinnen i hver side).
4	Demonter forsyningskabelen og Modbus-kabelen i motorstyings-boksen
5	Demonter måleslangen som er gjort fast til innløpet
6	Skru ut de to stoppskruene (på uttrekksskinnen). Nå kan vifteenheten løftes av.
	Merk: Vifteenhetene veier 40 kg/stk.



3. Mekanisk montering

3.1 Oppstilling av aggregatet

3.1.1 Demontering og monteringsanvisning

VEX-en ankommer samlet på sokkelen. Den kan om nødvendig demonteres for inntransport som vist i dette avsnittet.

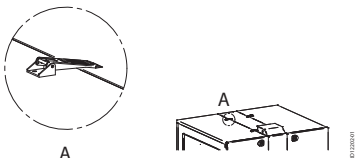
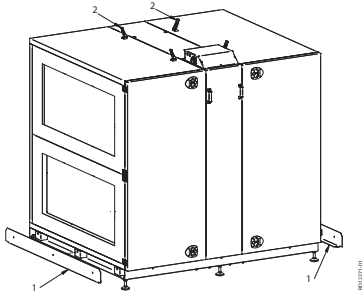
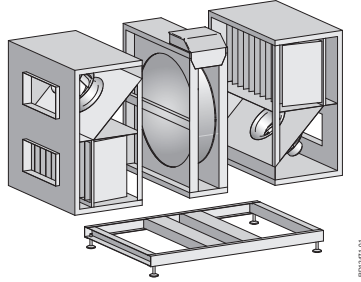
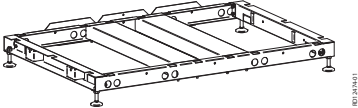
Trinn 1	Trinn 2	Trinn 3
 <p>A</p>		
Trinn 4		
		

Trinn 1, monteringsplater

- Demonter monteringsplatene (1)

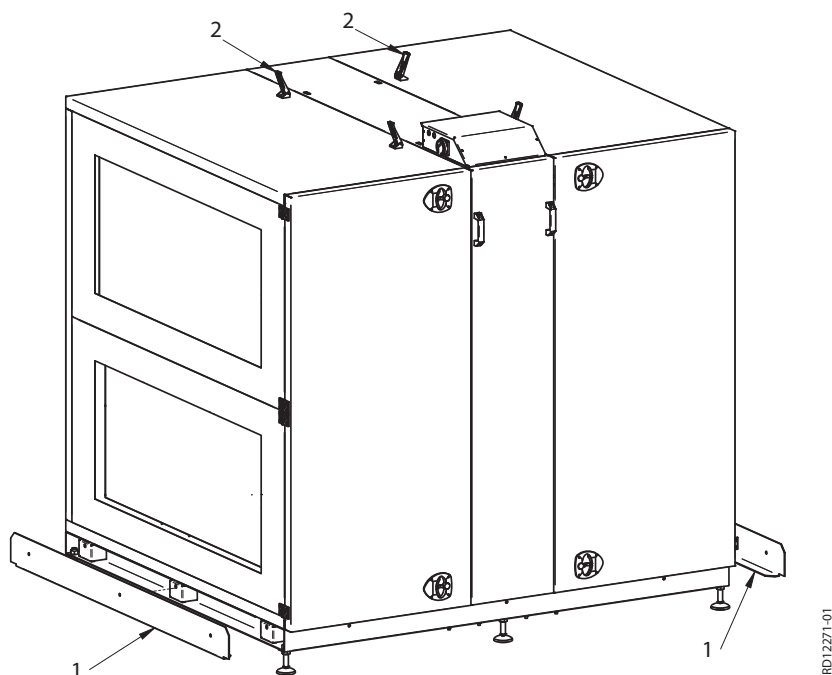

Trinn 2, toppbeslag

- Åpne de fire beslagene (2) på toppen av VEX-aggregatet.

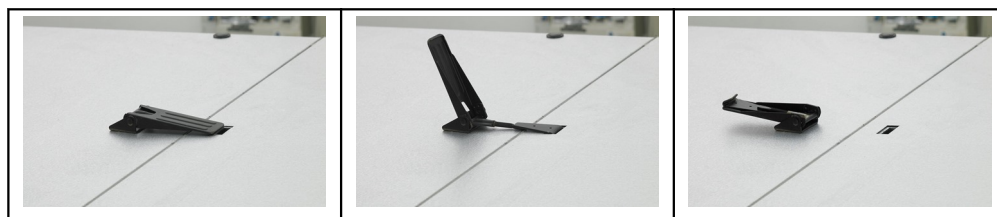
**Trinn 3, VEX-seksjoner**

- Løft vifteseksjonene og rotorseksjonen av sokkelen. Det anbefales å sette seksjonene på paller for videre transport.

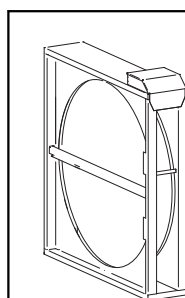
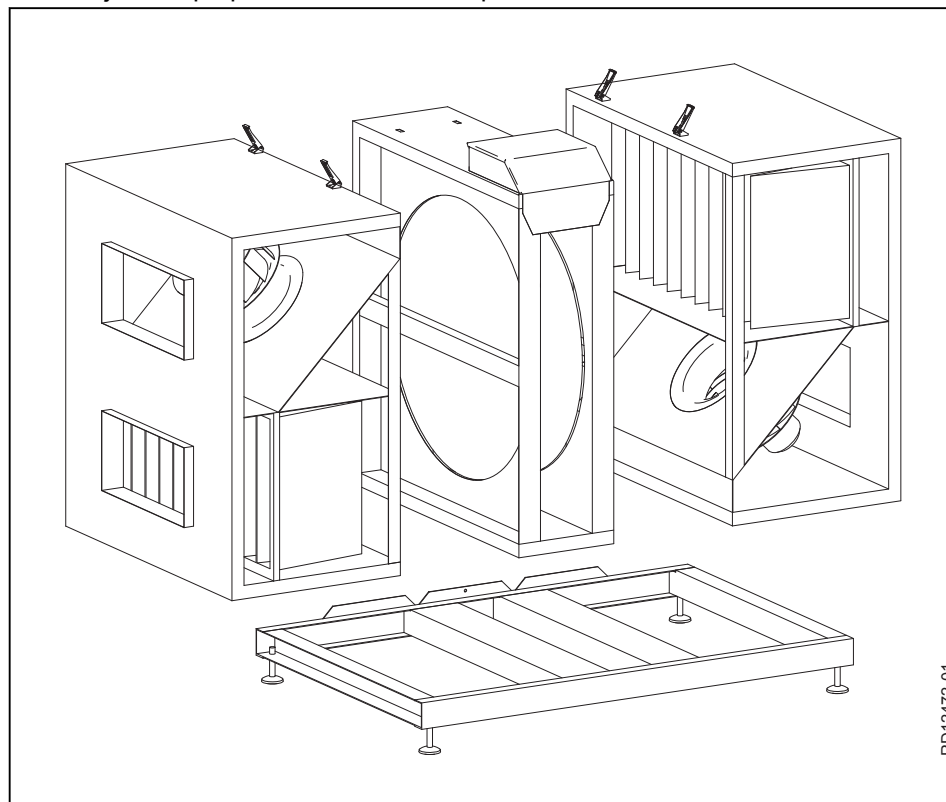

Rotorseksjonen må håndteres med forsiktighet. Den må ikke stå fritt uten støtte, da den kan velte.

Trinn 4, målskisse for plassering av stilleskruer

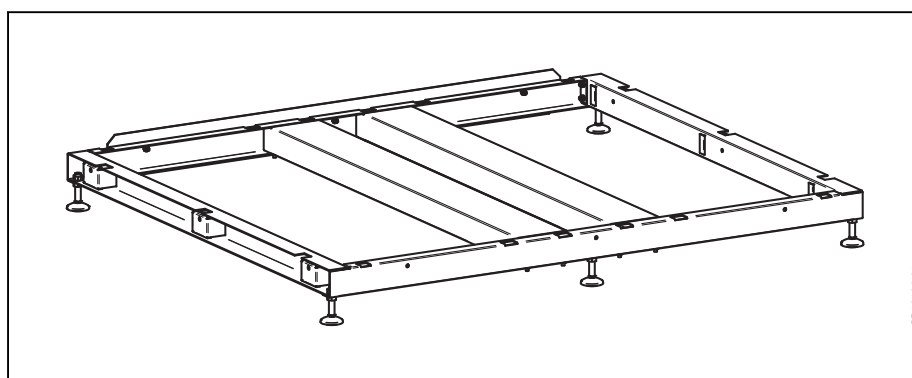
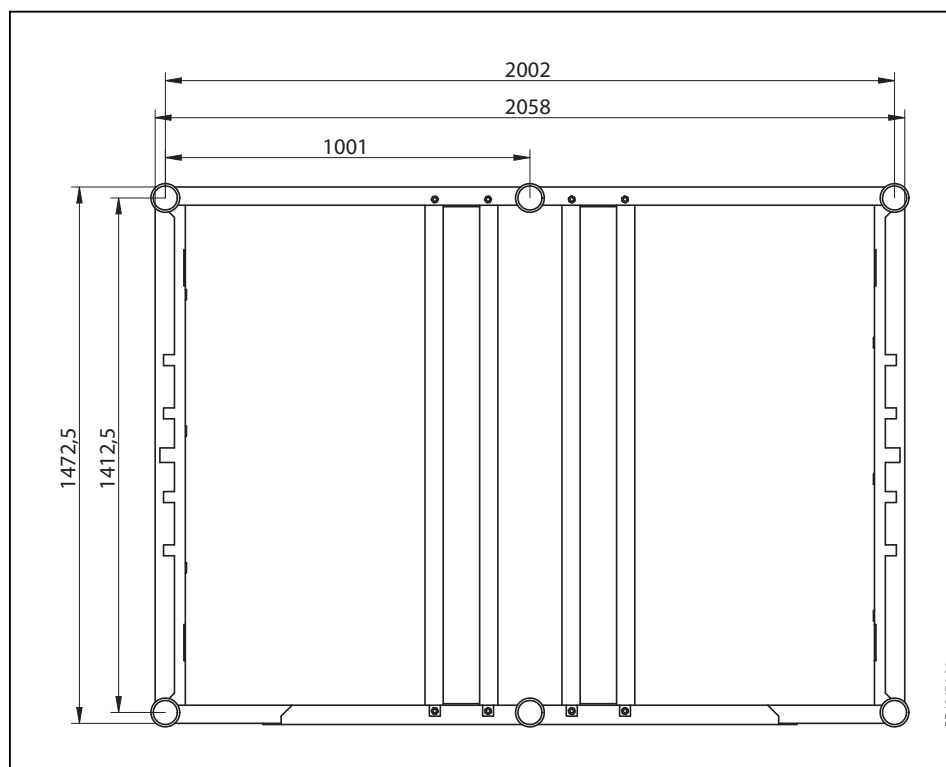

Det er viktig at sokkelen står i vater før VEX-aggregatet plasseres på sokkelen. Juster stilleskruene på sokkelen, slik at den står vannrett (± 20 mm per meter).

Monteringsanvisning

- Start med å sette opp en vifteseksjon.
- Spenn monteringsplatene inn mot VEX-en fra begge sider til alle seksjonene er plassert på sokkelen.
- Lukk de fire beslagene på toppen.



4. Elektrisk installasjon

4.1 Elektrisk installasjon

Se den vedlagte veiledningen «Guide for elektrisk installasjon av VEX260/270/280 for annen automatikk»:

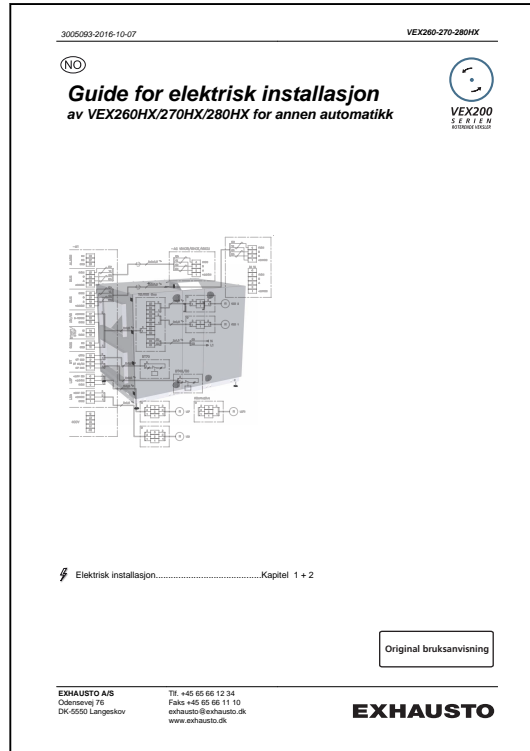



5. Vedlikehold

5.1 Vedlikeholdsskjema

Veiledende intervaller Skjemaet under inneholder veiledende intervaller for vedlikehold av aggregatet under normale driftsforhold. EXHAUSTO anbefaler at vedlikehold av aggregatet tilpasses aktuelle driftsforhold.

Komponent	Gjør følgende ...	1 gang årlig	2 ganger årlig
Filtre*	Det anbefales å bytte begge filtre samtidig. Filtre skal byttes minst:		X
Filterstyring	Kontroller at pakningene i filterstyringen slutter tett	X	
Pakninger og tetningslister	Kontroller at de slutter tett	X	
Vifter og varmebatteri (tilbehør)	Kontroll Demontering av vifteenhet, se avsnittet «Inntransport med redusert vekt» Rengjøring, se de følgende avsnittene	X	
Roterende varmeveksler	Kontroll Rengjøring etter behov, se de følgende avsnittene	X	

*Filtre



Bruk utelukkende originale filtre

- Oppgitte filterdata og trykktapskurver (avsnittet «Tekniske data») er basert på at det brukes originale filtre.
- Eurovent-sertifiseringen gjelder bare når det brukes originale filtre.
- Bruk av uoriginale filtre kan føre til lekkasjeproblemer i VEX-aggregatet samt nedsatt filtreringsfunksjon.
- EXHAUSTO anbefaler at datoen for filterskift registreres, slik at det er lett å kontrollere at intervallene for filterskift overholdes.

5.2 Service

5.2.1 Filterbytte

Bruk originale filtre



Bruk utelukkende originale filtre, se avsnittet «Vedlikeholdsskjema».



Slå av strømmen på skillebryteren før luken åpnes.

Trekk ut filtrene. Vær oppmerksom på luftretningen - se pilene på filteret. Filtre som er byttet ut, bør straks legges i en plastpose, som lukkes tett og destrueres på forsvarlig måte.

5.2.2 Service og rengjøring

Rengjøre motor/vifte



Se avsnittet «Inntransport med redusert vekt». Her beskrives det hvordan vifteheten tas ut.

Trinn	Handling
1	Slå av strømmen til aggregatet på skillebryteren før lukene åpnes
2	Rengjør viftehjulet med støvsuger og gå ev. over med en fuktig klut
3	Rengjør skovlene på hjulene omhyggelig, slik at ubalanse unngås
4	Kontroller etter montering at aggregatet går vibrasjonsfritt
Kontroll av slanger for målepunkter	
5	Avmonter slangene ved koblingsboksen
6	Blås gjennom slangene, slik at eventuelle urenheter fjernes

Rengjøring av isvannsbatteri/varmebatteri

Trinn	Handling
1	Slå av strømmen til aggregatet på skillebryteren
2	Støvsug isvannsbatteri/varmebatteri
3	Isvannsbatteri: rengjør dryppannen
4	Kontroller at lamellene på veksleren ikke er deformert.  Lamellene er skarpe.

Rengjøre roterende vekslers

Trinn	Handling
1	Slå av strømmen til aggregatet på skillebryteren før lukene åpnes
2	Støvsug veksleren med varsomhet – bruk helst et munnstykke med myke børster.  Unngå å røre lamellene i veksleren med harde eller skarpe gjenstander – lamellene er svært myke og kan lett deformeres slik at VEX-aggregatets ytelse reduseres.
3	Kontroller at lamellene på veksleren ikke er deformert.  Lamellene er skarpe.

5.3 Flow-måling

5.3.1 Bestemming av luftmengde og trykk

Bruk formlene i tabellen for beregning av luftmengden samt trykkfallet over filterne.

Luftmengde:	Volumstrøm q_V (l/s, m ³ /h) avleses ut fra differansetrykk Δp_M [Pa]
Avtrekk	$\Delta p_{M1.2} = P_{1.2X} - P_{1.2Y}$ [Pa]
Tilluft	$\Delta p_{M2.2} = P_{2.2X} - P_{2.2Y}$ [Pa]

Trykkfall over	
Avtreksfilter	$\Delta p_{1.1} = P_{1.1X} - P_{1.1Y} \text{ [Pa]}$
Tilluftsfilter	$\Delta p_{2.1} = P_{2.1X} - P_{2.1Y} \text{ [Pa]}$

Plassering av målepunkter

Målepunktens innvendige plassering fremgår av tegningen. Målepunktens plassering utvendig på VEX-aggregatet fremgår av tegningene i avsnittet «Beskrivelse».

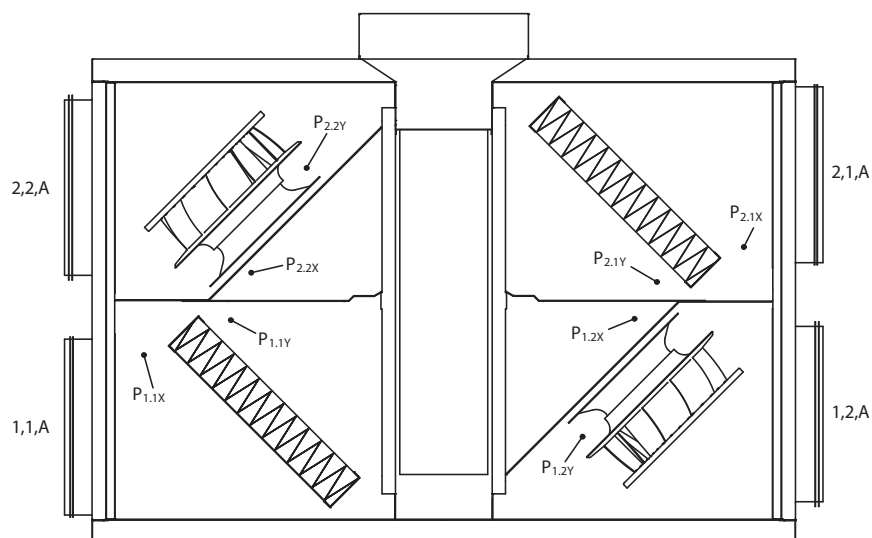

RD13710/01

Tilluft

Luftmengdediagram for tilluft:

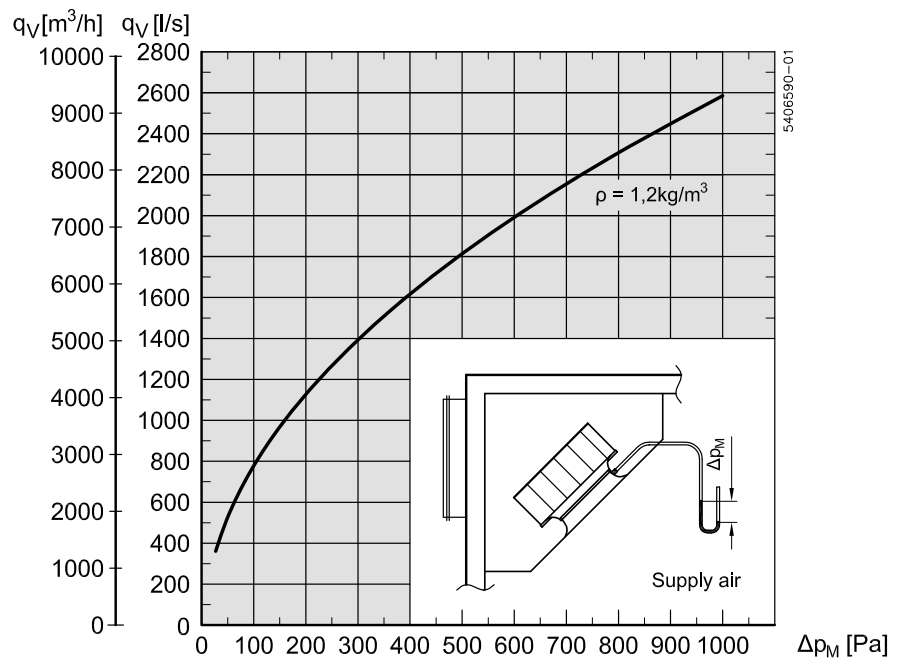

— Airflow (q_V) according to pressure difference (Δp_M)

$$\left. \begin{aligned} q_V &= 155,16 \cdot \sqrt{\frac{2 \cdot \Delta p_M}{\rho}} \text{ [m}^3/\text{h]} \\ q_V &= 43,1 \cdot \sqrt{\frac{2 \cdot \Delta p_M}{\rho}} \text{ [l/s]} \end{aligned} \right\} \pm 10\% \text{ for } \Delta p_M > 40 \text{ Pa}$$

Avtrekk

Luftmengdediagram for avtrekk:

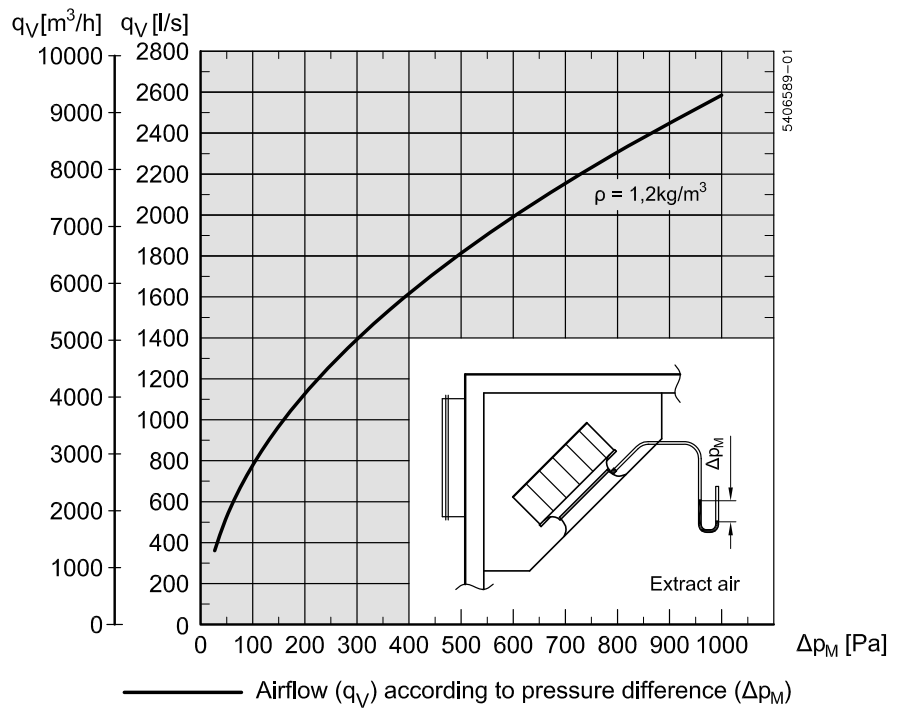

$$\left. \begin{aligned} q_V &= 155,16 * \sqrt{\frac{2 * \Delta p_M}{\rho}} \text{ [m}^3\text{/h]} \\ q_V &= 43,1 * \sqrt{\frac{2 * \Delta p_M}{\rho}} \text{ [l/s]} \end{aligned} \right\} \pm 10\% \text{ for } \Delta p_M > 40 \text{ Pa}$$



6. Tekniske spesifikasjoner

6.1 Vekt, korrosjonsklasse, temperaturområder mv.

Vektangivelser

	VEX270
Aggregatets totalvekt	722 kg
Aggregat uten luker, vifteenheter og sokkel (for inntransport)	2 x 171 kg
Vifteseksjon	
Rotorseksjon	176 kg
Luker, vifteseksjon	2 x 23 kg
Luke, rotorseksjon	11 kg
Sokkel	67 kg
Vifteenhet	2 x 40 kg

Korrosjonsklasse

Korrosjonsklasse	Korrosjonsklasse C4 i.h.t. EN ISO12944-2
------------------	--

Temperaturområder

Utelufttemperatur	-40 °C - +35 °C
Omgivelsestemperatur	-30 °C - +50 °C

Ved temperaturer under -25 °C (og utendørs installasjon) anbefales det å anvende en termostatstyrt ovn i systemboksen.

Motordata

Spenning	3 x 400 V/3 x 230 V
Maks. turtall	2900 omdr./min.
Moment	13,5 Nm
Motorklasse iht. IEC TS 60034-30-2	IE5 (Ultra Premium efficiency)

6.2 Kompaktfiltre

Trykktapskurver for M5- og F7-filtre

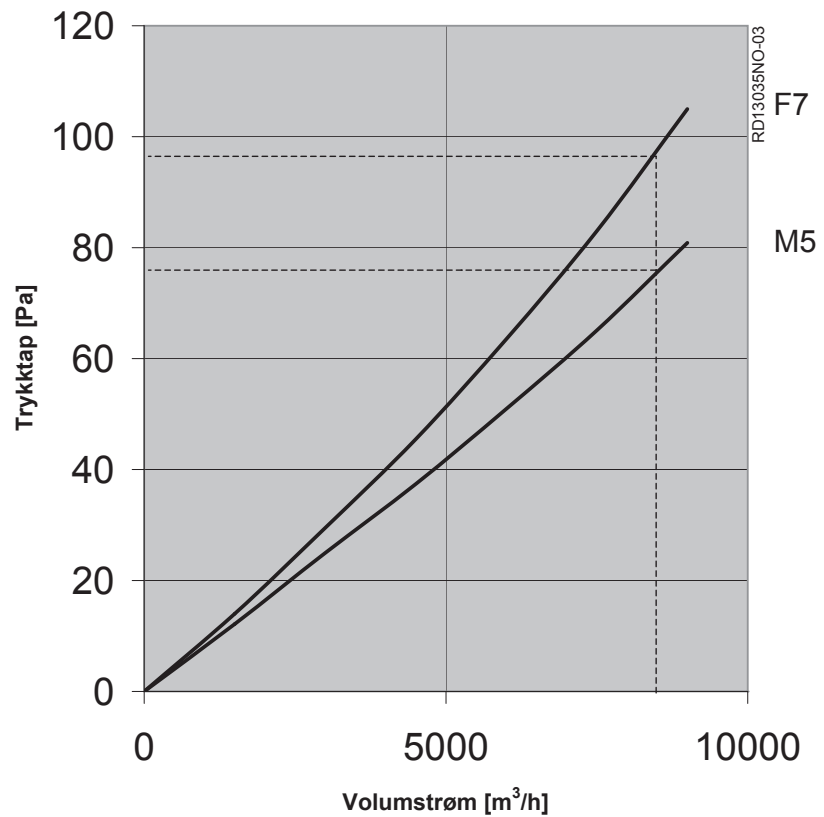

Data	VEX270	
	FP270M5	FP270F7
Kassett h x b	2 stk. 800 x 704 mm	
Filterkassettenes tykkelse	96 mm	
Filterareal	2 x 6,5 m ²	2 x 20,3 m ²
Filterklasse	M5	F7
Utskillingsgrad iht. EN 779	96 %	> 99 %
Virkningsgrad	45 %	85 %
Volumstrøm	8500 m ³ /h	
Begynnelsetrykkfall	76 Pa	97 Pa
Anbefalt sluttrykkfall v. norm. volumstrøm	176 Pa	197 Pa
Temperaturbestandig til	70 °C	



EUROVENT-sertifiseringen er kun gyldig ved bruk av originale filtre. Se mer om originale filtre under avsnittet «Vedlikehold».

6.3 Posefiltre

Trykktapskurver for M5- og F7-filtre

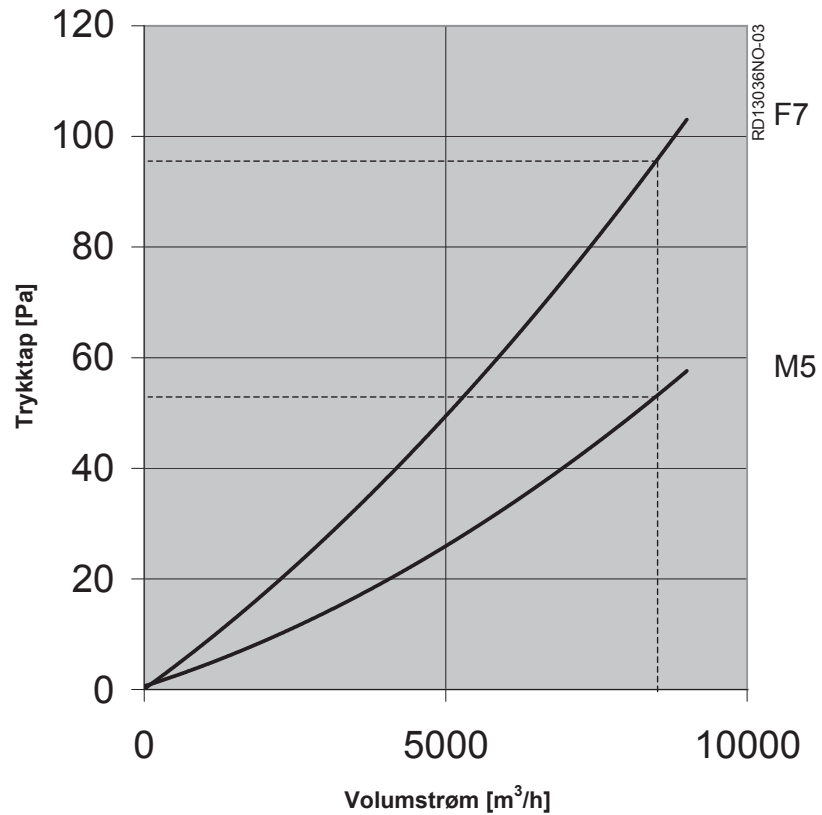

Filterdata	VEX270	
	FB270M5	FB270F7
Filterareal	3 x 4,3 m ²	3 x 6,6 m ²
Frontareal h x b	3 stk. 743 x 470 mm	
Antall poser x dybde	3 stk. 5 x 535 mm	3 stk. 8 x 535 mm
Filterklasse	M5	F7
Utskilleingsgrad iht. EN 779	96 %	> 99 %
Virkningsgrad	45 %	85 %
Volumstrøm	8500 m ³ /h	
Begynnelsestrykkfall	53 Pa	95 Pa
Anbefalt sluttrykkfall v. norm. volumstrøm	153 Pa	195 Pa
Temperaturbestandig til	70 °C	



EUROVENT-sertifiseringen er kun gyldig ved bruk av originale filtre. Se mer om originale filtre under avsnittet «Vedlikehold».

6.4 Kapasitetsdiagrammer

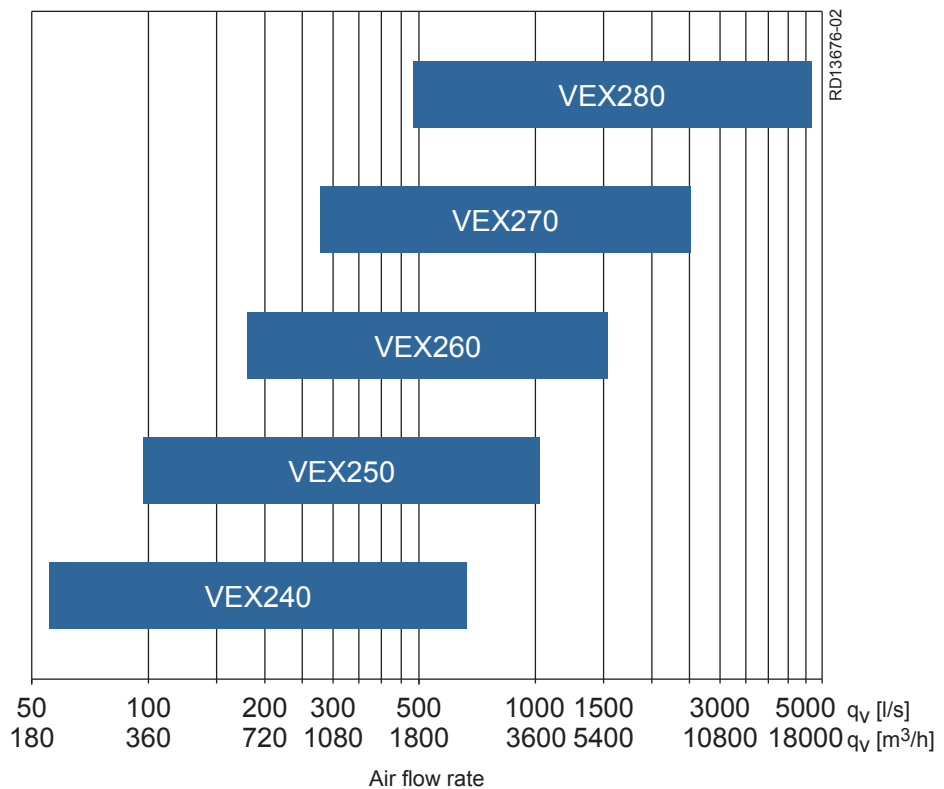

Anbefaling



Det anbefales å gjennomføre en mer nøyaktig beregning av aggregatets kapasitet ved hjelp av beregningsprogrammet EXselect, som finnes på EXHAUSTOs hjemmeside.

6.5 Bestilling av reservedeler

Finn produksjonsnummer

Produksjonsnummeret må opplyses ved bestilling av reservedeler. Det sikrer at det er de korrekte reservedelene som leveres. Produksjonsnummeret fremgår av forsiden på VEX-veiledningen og av typeskiltet på VEX-aggregatet.

Kontakt:

Ta kontakt med serviceavdelingen på det lokale EXHAUSTO-kontor for å bestille reservedeler. Kontaktopplysninger finnes på baksiden av veiledningen. Se ev. avsnittet «Oppbygning» for å få oversikt over delenes plassering og betegnelse på VEX-aggregatet.



Scan code and go to addresses at
www.exhausto.com