

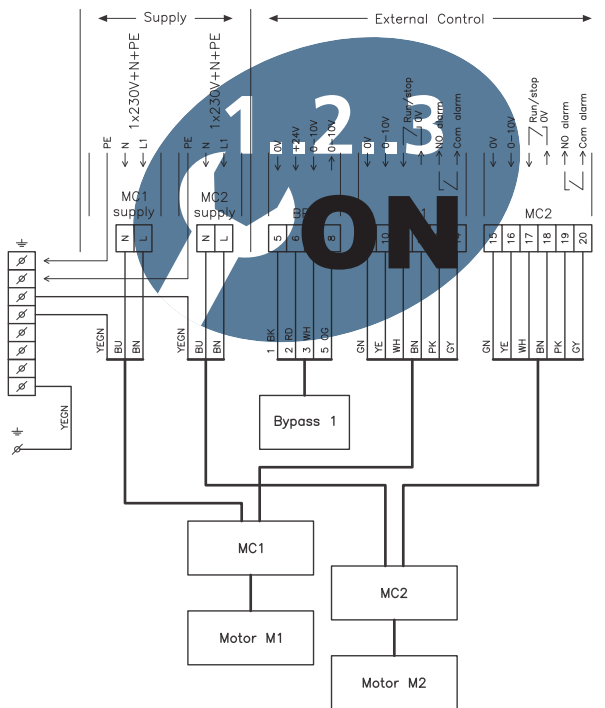

Einstallationsguide VEX140HX för annan automatik



RD1487-01

⚡ EI-installation.....Avsnitt 1 + 2

Bruksanvisning i original



1. Anslutning av spänningsförsörjning

1.1. Kopplingsschema för VEX med motorstyrning (MC).....4

1.1.1. Larmreläets funktion.....6



2. Installation av VEX-aggregatet

2.1. Installationens omfattning.....7

Symboler, begrepp och varningar

Förbudssymbol  Överträdelse av anvisningar som markerats med förbudssymbol kan medföra livsfara.

Varningssymbol  Överträdelse av anvisningar som markerats med varningssymbol kan medföra risk för personskada eller materiella skador.

Huvudströmbrytare  EXHAUSTO A/S ber dig observera att i enlighet med Maskindirektivet* ska en huvudströmbrytare installeras vid fast montering av aggregatet.

Huvudströmbrytaren ska

- vara låsbar eller placeras synlig i närheten av aggregatet
- kunna bryta alla polerna för matningsspänningen
- vara konstruerad som huvudströmbrytare i enlighet med EN 60204-1

Huvudströmbrytaren ingår **inte** i leveransen från EXHAUSTO.

Varningar  Arbetet ska utföras av en auktoriserad elinstallatör i enlighet med lokala lagar och bestämmelser.

Lås aggregat under drift

Under drift ska VEX-aggregatet alltid vara låst:

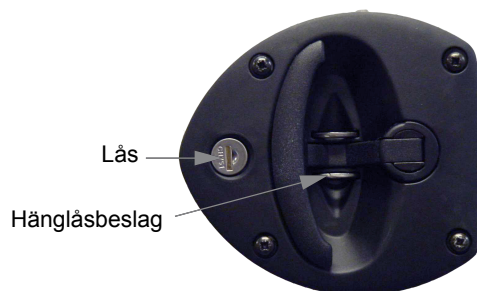

- antingen med låscylindern i handtaget. **Kom ihåg** att ta ut nyckeln från låset.
- eller med hänglås. Använd handtagets inbyggda hänglåsbeslag.



Typskylt

På VEX-aggregatets typskylt finns följande information:

- VEX-aggregat, typ (1)
- tillverkningsnummer (2)

			
Type	V140HLECW2	Icu = 40kA	
	No./Year 1234567/13	← 1 ← 2	
Supply	Voltage: 2x230V+PE/1x230V+N+PE	Current:	12,5A/12,5A
HEAT	HCW		

Obs!

Ha alltid tillverkningsnumret till hands vid all kontakt med EXHAUSTO angående produkten.



1. Anslutning av spänningsförsörjning

1.1 Kopplingschema för VEX med motorstyrning (MC)

Schema, 1 x 230 V

Nedanstående schema visar anslutning av matningsspänning till motorstyrning och bypasspjäll.

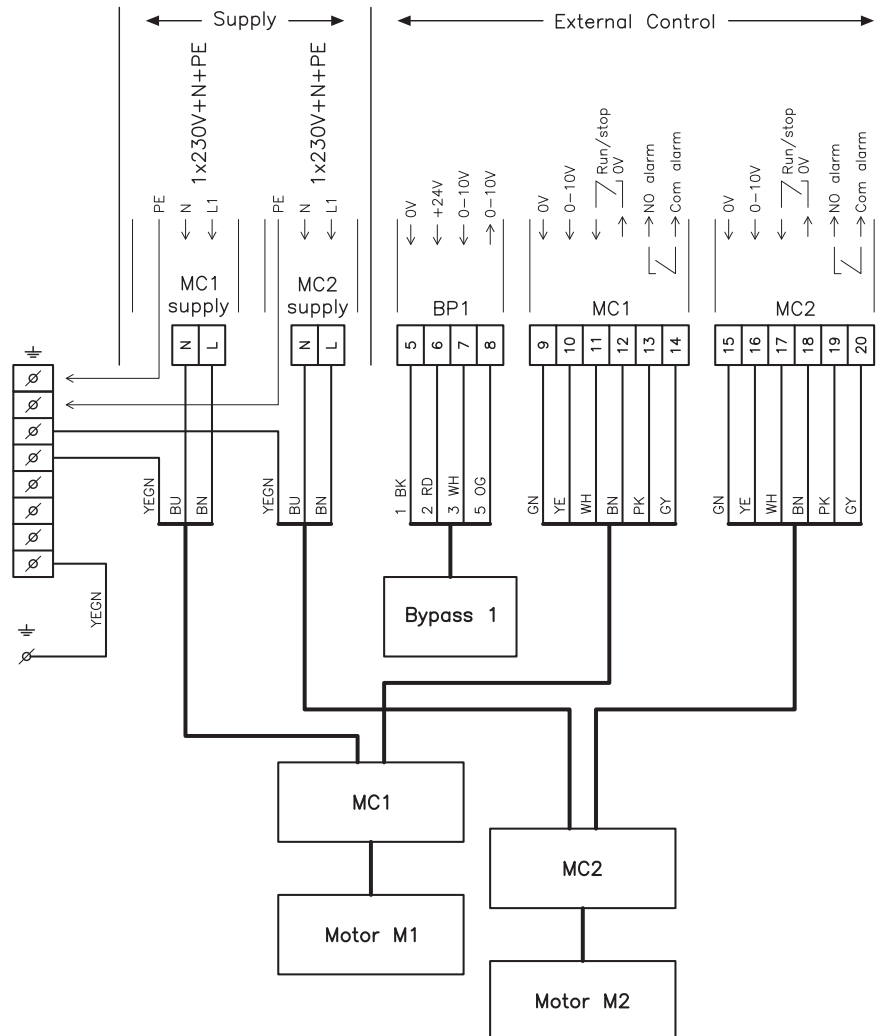

Förklaring till diagram

Beteckning	Förklaring
MC1	Styrsignal till motorstyrning för motor M1 (avluff/frånluft).
MC2	Styrsignal till motorstyrning för motor M2 (tilluft/uteluft).
BP1	Styrsignal till bypasspjäll 1 (tilluft/uteluft).
MC1 Supply	Strömförsörjning till motorstyrning MC1 (avluff/frånluft).
MC2 Supply	Strömförsörjning till motorstyrning MC2 (tilluft/uteluft).

RD13487-01

Obs! Övriga delar har levererats av EXHAUSTO i den omfattning som framgår VEX-handbokens framsida.

Elektriska data Tabellen nedan visar max. fasström.

Typ	Matningsspänning	Max fasström (totalt)	MC1 fasström	MC2 fasström
VEX140	1 x 230 V + N + PE	10 A	5 A	5 A

Obs! Strömförbrukning tas från en fas och är ej sinusformad.

1.1.1 Larmreläets funktion

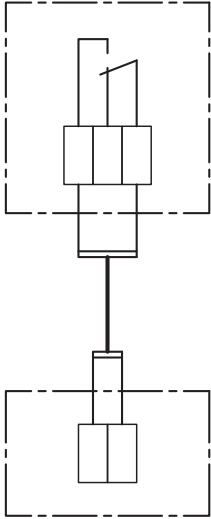
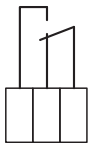
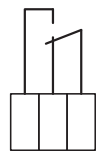
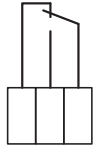
	Beskrivning	Ritning
Koppling	Bilden visar vilka två anslutningar från MC som leds till kopplingsplinten i kopplingsboxen.	 <p>Alarmrelä MC</p> <p>Kopplingsbox</p> <p>5450255SE-01</p> <p>MC: anslutning 13–14 och anslutning 19–20</p>
Funktion	Larmreläets ställning vid strömavbrott etc.	 <p>Power off</p>
	Larmreläets ställning vid larm.	 <p>Alarm</p>
	Larmreläets ställning under drift.	 <p>Power on, No alarm</p>



2. Installation av VEX-aggregatet

2.1 Installationens omfattning

VEX-aggregat Elinstallationen av VEX-aggregatet omfattar följande uppgifter:

Kopplingsbox Möjliga anslutningar på kopplingsplintarna i kopplingsboxen:

- Matningsspänning till motorer och motorstyrning (MC)
- Styr signaler till motorstyrning (MC) och larmrelä
- Styr signal till bypasspjäll

Obs!

- Motorstyrningen är förprogrammerad av EXHAUSTO och överbelastnings-skyddad.
- Motorstyrningen ska skyddas mot kortslutning.

För övriga tekniska data, se avsnittet "Tekniska data" i användarhandboken för VEX-aggregatet.

Bypasspjällets funktion

Vid anslutning av styr signal till bypasspjäll ska man ta hänsyn till nedanstående:

Styrspänning till BP1	Funktion
2 V	100% värmeåtervinning. Uteluften leds genom korsströmsvärmväxlaren.
7,8 V	0% värmeåtervinning. Uteluften leds utanför korsströmsvärmväxlarna (bypass).



Scan code and go to addresses at
www.exhausto.com