

Nexa Eco R Top

La gamme de CTA double flux la plus compacte du marché





PRÉSENTATION GÉNÉRALE

- 4 — Pourquoi choisir Nexa Eco R Top ?
- 4 — La qualité de l'air à coût mesuré
- 5 — Principe de fonctionnement
- 6 — Domaines d'application
- 6 — Norme(s), réglementation(s) et certification(s)
- 6 — Installation rapide, maintenance simplifiée

PRÉSENTATION TECHNIQUE

- 7 — Plage de débit couverte
- 8 — Tailles et référence(s)
- 10 — Accessoire(s)
- 11 — Configurations de centrales disponibles sans et avec batterie
- 15 — Filtres
- 16 — Encombrements et poids de la centrale
- 17 — Dimensions des batteries eau chaude
- 17 — Dimensions des batteries eau change over

CARACTÉRISTIQUES TECHNIQUES

- 18 — Caractéristiques électriques
- 19 — Ensemble des combinaisons accessibles

ALDES SOFTWARE HUB

- 20 — Logiciel de sélection
- 21 — Applications mobile & web
- 22 — Un accompagnement efficace de A à Z

Présentation générale

POURQUOI CHOISIR NEXA ECO R TOP ?

La centrale double flux compacte rotative à flux verticaux la plus accessible du marché.



5 tailles de centrales pour couvrir une large plage de débit de 400 à 2000 m³/h.

La gamme **Nexa Eco R Top** se décline en différentes configurations de batteries afin de fournir une réponse adaptée à chaque projet :

- Batteries hydrauliques externes (eau chaude, change-over)
- Batteries électriques intégrées (pré et post-chauffage)

- Faible encombrement (largeur inférieure à 930mm jusqu'à 2165m³/h)
- Échangeur rotatif certifié Eurovent (AARE)
- Ventilateurs Plug Fan EC à haut rendement
- Régulation et IHM tactile intégrées de série
- Large choix de configurations (pré/post-chauffage électrique, batteries hydrauliques externes)
- Compatibilité GTC via protocole universel Modbus RTU
- Conformité Ecodesign et éligibilité CEE BAT-TH-126
- 3 versions d'échangeurs disponibles : échangeur à condensation, échangeur sorption, échangeur epoxy
- La gamme Nexa Eco R Top est disponible en monophasé (unité seule sans batterie) jusqu'à la taille 2000 incluse.
- Maintenance facilitée par accès rapide aux composants internes via portes latérales : régulation, filtre, batterie, ventilateur.

LA QUALITÉ DE L'AIR À COÛT MESURÉ

- Ventilateur plug fan à moteur EC et turbine composite pour une performance énergétique assurée sur l'ensemble des tailles de la gamme.
- Mode de régulation de débit sur sonde CO₂.
- Captation des polluants optimale avec 2 étages de filtration sur l'air neuf en option.

PRINCIPE DE FONCTIONNEMENT

La **Nexa Eco R Top** fonctionne sur un principe de ventilation double flux avec récupération d'énergie par échangeur rotatif :

- L'air extrait des locaux cède sa chaleur (et une partie de son humidité) à l'échangeur rotatif.
- L'air neuf entrant est préchauffé (ou rafraîchi) avant d'être soufflé dans les locaux.
- L'automate embarqué permet de réguler la quantité d'air amené dans les locaux suivant le mode choisi : CAV, VAV ou asservissement sur signal d'une sonde CO₂ externe.
- Les batteries de chauffage ou de refroidissement complètent le traitement si nécessaire.
- La régulation optimise en continu le confort, la consommation énergétique et la qualité d'air intérieur.



- Elle est équipée d'une section filtre à 2 étages, d'un automate, d'une batterie optionnelle intégrée, d'un moto ventilateur de type plug fan à moteur EC haut rendement.
- Elle s'installe à l'intérieure au sol (murale possible sur petites tailles).
- Elle permet :
 - d'insuffler de l'air neuf filtré, de le chauffer ou le refroidir
 - de recycler l'air intérieur pour maintenir un niveau de qualité d'air ou maintenir une température suivant les configurations.
- Sa régulation embarquée lui permet de gérer plusieurs modes de gestion de flux d'air :
 - Débit constant (lecture et mesure de débit).
 - Pression constante (via accessoire type sonde de pression à monter en gaine, référence 11061455).
 - Débit variable sur signal de sonde externe (via accessoire sonde CO₂).
- La centrale est équipée en standard de filtres compacts mini-pli d'épaisseur universelle 48mm et d'efficacité ePM1 55% équivalent F7 ainsi que d'un filtre à faible perte de charge sur l'air repris de type miniplis d'efficacité équivalent M5 ePM10 50%. Elle dispose également d'une option de préfiltration sur l'air neuf d'efficacité iso coarse 65% équivalent G4.

Présentation générale

DOMAINES D'APPLICATION

- Installation intérieure uniquement :
 - Petits bureaux : Adaptée pour les petits open space, salle de réunion, locaux communs pour assurer un renouvellement d'air efficace, améliorer le confort des occupants et optimiser la consommation énergétique.
 - Établissements d'enseignement : Idéal pour les petits locaux d'enseignement afin de garantir une bonne qualité d'air la concentration des élèves (salle de classe, locaux communs).
 - Petits locaux commerciaux : Convient aux boutiques, cabinets professionnels ou petits commerces recevant du public, où une ventilation performante contribue au confort des clients et du personnel.



NORME(S), RÉGLEMENTATION(S) ET CERTIFICATION(S)

- Conforme à la directive Ecodesign ERP 2018
- Conformité CE
- Éligibilité CEE : BAT-TH-126



INSTALLATION RAPIDE, MAINTENANCE SIMPLIFIÉE

- Nexa Eco R Top dispose d'un haut niveau de préparation en usine :
 - L'ensemble des câblages des composants internes sont testés en usine garantissant une machine prêt à fonctionner sur chantier.
 - L'automate de Nexa Eco R Top est préprogrammé en usine suivant la configuration machine pour réduire le temps de mise en service.
 - L'alimentation de Nexa Eco R Top se fait en un seul point même pour les versions à batterie électrique.
- L'ensemble des tailles de Nexa Eco R Top sont fournis d'usine avec des pieds démontables.
- L'accès aux composants internes se fera par les portes avant sur l'ensemble des tailles.
- Les moto ventilateurs et l'échangeur de chaleur sont facilement démontables grâce au montage sur rack coulissant.
- La régulation est intégrée directement dans le caisson de la centrale pour optimiser la largeur.
- Le bornier client permet de repérer facilement les différentes entrées et sorties de l'automate.



PLUG'N PLAY : NEXA ECO R TOP EST LIVRÉE AVEC SA RÉGULATION INTÉGRÉE, CÂBLÉE ET PROGRAMMÉE D'USINE, ELLE PROPOSE :

- Un pilotage simplifié et une logique de paramétrage intuitive.
- IHM couleur tactile filaire.
- Différents modes de gestion de flux d'air :
 - Débit constant réglable sur 1 flux pour les tailles 400/700 et 2 flux pour les autres tailles
 - Pression constante (via accessoire 11061455 Sonde de pression) sur 1 flux pour les tailles 400/700 et 2 flux pour les autres tailles
 - Débit variable sur CO₂ (via accessoire type sonde CO₂)
- Communication avec GTC en protocole Modbus RTU en standard.



Présentation technique

PLAGE DE DÉBIT COUVERTE

Débit max m³/h

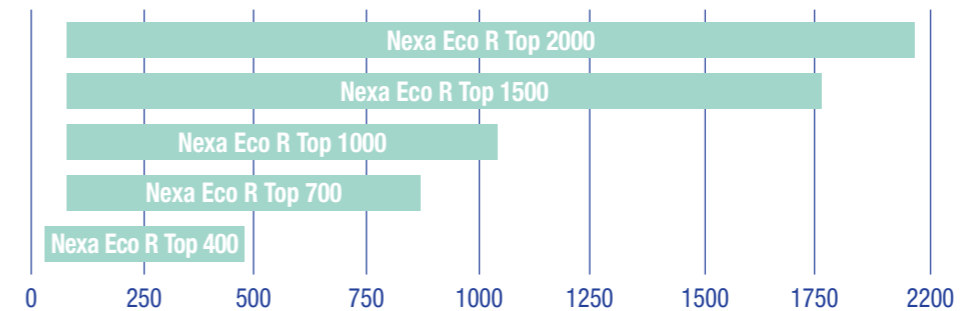

Spécifications Produit	
Nombre de tailles	5 tailles jusqu'à 2000 m ³ /h
Configuration des flux d'air	Verticaux, servitude d'accès et de raccordement unique par la droite
Isolation	Isolation, en mousse de polyuréthane de 36 mm d'épaisseur et une densité de 42 kg/m ³
Ventilateur	Type plugfan moteur EC contrôleur de vitesse intégré 0-10V
Filtration air neuf	2 étages de filtre montés sur glissières : - Étage préfiltration (en option) : filtre compact minipli équivalent G4, efficacité ISO coarse 65% - Étage principal (standard) : filtre compact minipli équivalent F7, efficacité ePM1 55 %
Echangeur de chaleur rotatif	Régulation à vitesse variable, secteur de purge intégré en standard, 3 versions disponibles (condensation, sorption, epoxy)
Logiciel de sélection	
Type de batterie	Batterie intégrée : - Avec batterie de préchauffage électrique intégrée - Avec batterie de post-chauffage électrique intégrée - Avec batterie de préchauffage et post-chauffage électrique intégrées - Avec batterie de post-chauffage eau chaude en gaine - Avec batterie de préchauffage électrique électrique et post-chauffage eau chaude en gaine - Avec batterie de post refroidissement (change over) en gaine - Avec batterie de préchauffage électrique électrique et post refroidissement (change over) en gaine
GTB/GTC	Modbus RTU
Pilotage / Régulation intégrée et programmée d'usine	- Régulation de débit constant / pression constante / régulation de débit variable sur CO ₂ - IHM filaire fournie en standard

Présentation technique

TAILLES ET RÉFÉRENCE(S)

Produit	Code machine avec échangeur STANDARD	Code machine avec échangeur SORPTION	Code machine avec échangeur EPOXY	Centrale avec batterie eau chaude en gaine	Centrale avec batterie de préchauffage électrique intégrée	Centrale avec batterie de post-chauffage électrique intégrée	Centrale avec batterie de préchauffage électrique intégrée et post-chauffage électrique intégrée	Centrale avec batterie de post refroidissement (change over) en gaine	Centrale avec batterie de préchauffage électrique et post refroidissement (change over) en gaine	Centrale avec batterie de préchauffage électrique et batterie eau chaude en gaine
Nexa Eco R Top 400	11061340	11061380	11061420	✓						
	11061315	11061355	11061395			✓				
	11061320	11061360	11061400		✓					
	11061325	11061365	11061405				✓			
	11061330	11061370	11061410					✓		
	11061335	11061375	11061415						✓	
	11061345	11061385	11061425							✓
Nexa Eco R Top 700	11061341	11061381	11061421	✓						
	11061316	11061356	11061396			✓				
	11061321	11061361	11061401		✓					
	11061326	11061366	11061406				✓			
	11061331	11061371	11061411					✓		
	11061336	11061376	11061416						✓	
	11061346	11061386	11061426							✓
Nexa Eco R Top 1000	11061342	11061382	11061422	✓						
	11061317	11061357	11061397			✓				
	11061322	11061362	11061402		✓					
	11061327	11061367	11061407				✓			
	11061332	11061372	11061412					✓		
	11061337	11061377	11061417						✓	
	11061347	11061387	11061427							✓
Nexa Eco R Top 1500	11061343	11061383	11061423	✓						
	11061318	11061358	11061398			✓				
	11061323	11061363	11061403		✓					
	11061328	11061368	11061408				✓			
	11061333	11061373	11061413					✓		
	11061338	11061378	11061418						✓	
	11061348	11061388	11061428							✓
Nexa Eco R Top 2000	11061344	11061384	11061424	✓						
	11061319	11061359	11061399			✓				
	11061324	11061364	11061404		✓					
	11061329	11061369	11061409				✓			
	11061334	11061374	11061414					✓		
	11061339	11061379	11061419						✓	
	11061349	11061389	11061429							✓

Présentation technique

ACCESSOIRE(S)

Vannes 3 voies livrées non montées avec son servo moteur alimentés en 230V et piloté par un signal proportionnel de type 0-10V.

Produit	Désignation	Références
Nexa Eco R Top 400	CAPTEUR CO2 SENS	11017090
	DETECTEUR FUMEE EN GAINE	11058417
	DETECTEUR AUTONOME DECLENCHEUR 230/24V	11069160
	BAT EC Nexa Eco R Top/SIDE 400	11061430
	BAT CO Nexa Eco R Top/SIDE 400	11061435
	V3V BAT CO Nexa Eco R Top/SIDE 400 - 0-10V	11061461
	V3V BAT EC Nexa Eco R Top/SIDE 400 - 0-10V	11061471
	KIT ANTIFREEZE Nexa Eco R Top/SIDE 400	11061476
	KIT PRESSION Nexa Eco R	11061455
	Nexa Eco R Top 700	CAPTEUR CO2 SENS
DETECTEUR FUMEE EN GAINE		11058417
DETECTEUR AUTONOME DECLENCHEUR 230/24V		11069160
BAT EC Nexa Eco R Top/SIDE 700		11061431
BAT CO Nexa Eco R Top/SIDE 700		11061436
V3V BAT CO Nexa Eco R Top/SIDE 700 - 0-10V		11061462
V3V BAT EC Nexa Eco R Top/SIDE 700 - 0-10V		11061472
KIT ANTIFREEZE Nexa Eco R Top/SIDE 700		11061477
KIT PRESSION Nexa Eco R		11061455
Nexa Eco R Top 1000		CAPTEUR CO2 SENS
	DETECTEUR FUMEE EN GAINE	11058417
	DETECTEUR AUTONOME DECLENCHEUR 230/24V	11069160
	BAT EC Nexa Eco R Top/SIDE 1000	11061432
	BAT CO Nexa Eco R Top/SIDE 1000	11061437
	V3V BAT CO Nexa Eco R Top/SIDE 1000 - 0-10V	11061463
	V3V BAT EC Nexa Eco R Top/SIDE 1000 - 0-10V	11061473
	KIT ANTIFREEZE Nexa Eco R Top/SIDE 1000	11061478
	KIT PRESSION Nexa Eco R	11061455
	Nexa Eco R Top 1500	CAPTEUR CO2 SENS
DETECTEUR FUMEE EN GAINE		11058417
DETECTEUR AUTONOME DECLENCHEUR 230/24V		11069160
BAT EC Nexa Eco R Top/SIDE 1500		11061433
BAT CO Nexa Eco R Top/SIDE 1500		11061438
V3V BAT CO Nexa Eco R Top/SIDE 1500 - 0-10V		11061464
V3V BAT EC Nexa Eco R Top/SIDE 1500 - 0-10V		11061474
KIT ANTIFREEZE Nexa Eco R Top/SIDE 1500		11061479
KIT PRESSION Nexa Eco R		11061455
Nexa Eco R Top 2000		CAPTEUR CO2 SENS
	DETECTEUR FUMEE EN GAINE	11058417
	DETECTEUR AUTONOME DECLENCHEUR 230/24V	11069160
	BAT EC Nexa Eco R Top/SIDE 2000	11061434
	BAT CO Nexa Eco R Top/SIDE 2000	11061439
	V3V BAT CO Nexa Eco R Top/SIDE 2000 - 0-10V	11061465
	V3V BAT EC Nexa Eco R Top/SIDE 2000 - 0-10V	11061475
	KIT ANTIFREEZE Nexa Eco R Top/SIDE 2000	11061480
	KIT PRESSION Nexa Eco R	11061455

Nota :

- Un dispositif de type de sonde de fumée permettant d'arrêter la centrale en cas d'incendie est nécessaire en cas d'installation en ERP classe 1 à 4. Les codes articles 11058417 et 11069169 peuvent être utilisés à cet effet.
- Nexa Eco R Top le montage sur chantier d'une sonde de pression en gaine référence 11061455 sur les tailles 400/700 et 2 sondes de pression 11061455 sur les autres tailles 1000, 1500 et 2000.

CONFIGURATIONS DE CENTRALES DISPONIBLES SANS ET AVEC BATTERIE

La Nexa Eco R Top est proposée dans différentes configurations de batteries.

Nexa Eco R Top sans option (absence de batterie)

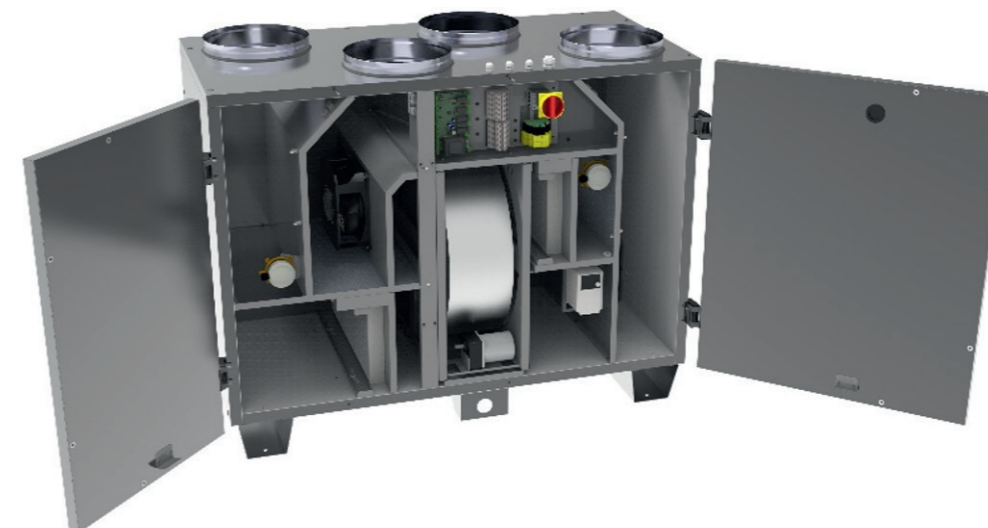

Nexa Eco R Top avec batterie de préchauffage électrique

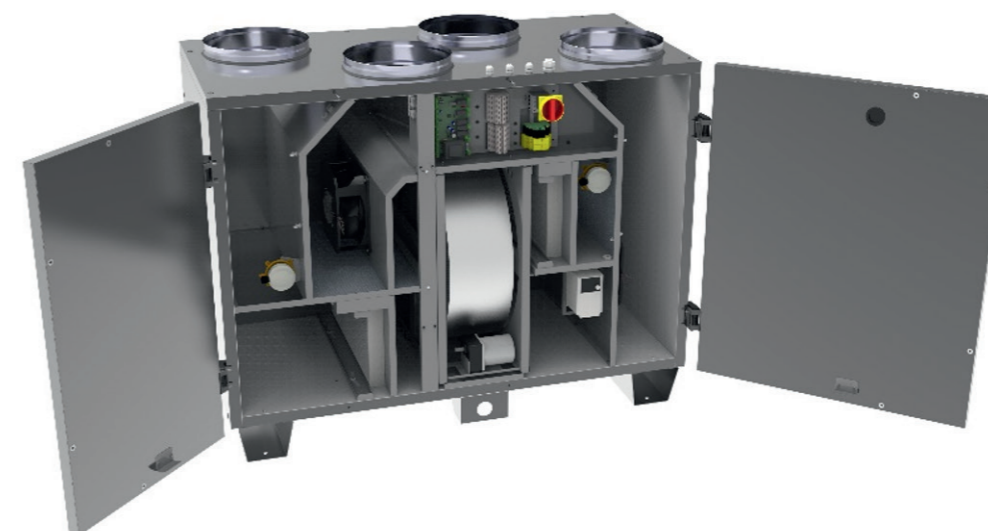

Batteries électriques à contrôle de puissance proportionnel type 0-10V Thermostat de sécurité à réarmement manuel pour conformité article CH37.

Présentation technique

Nexa Eco R Top avec batterie de post-chauffage électrique

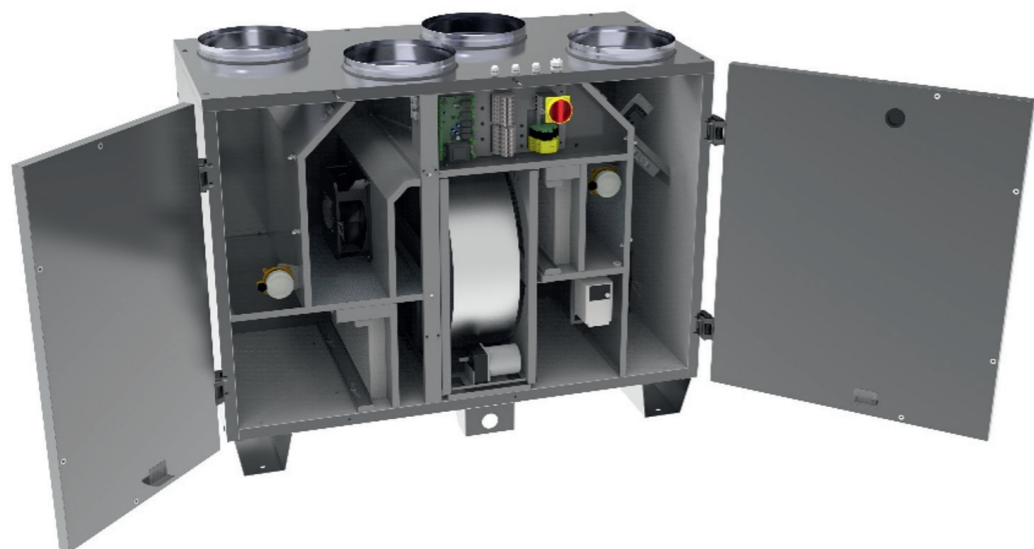

Nexa Eco R Top avec batterie eau chaude à monter en gaine

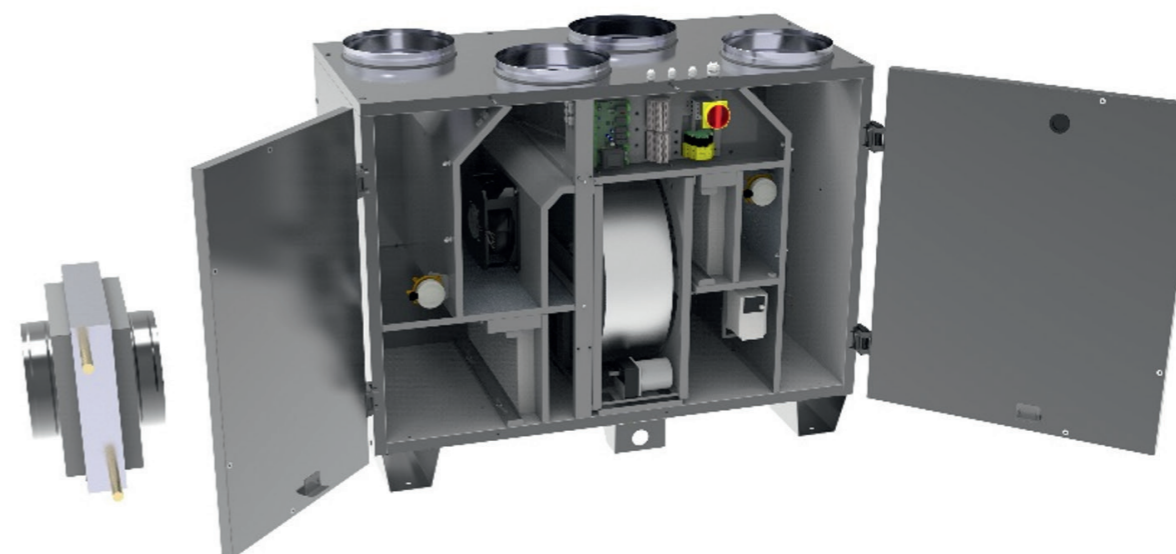

Nexa Eco R Top avec batterie de préchauffage et post-chauffage électrique

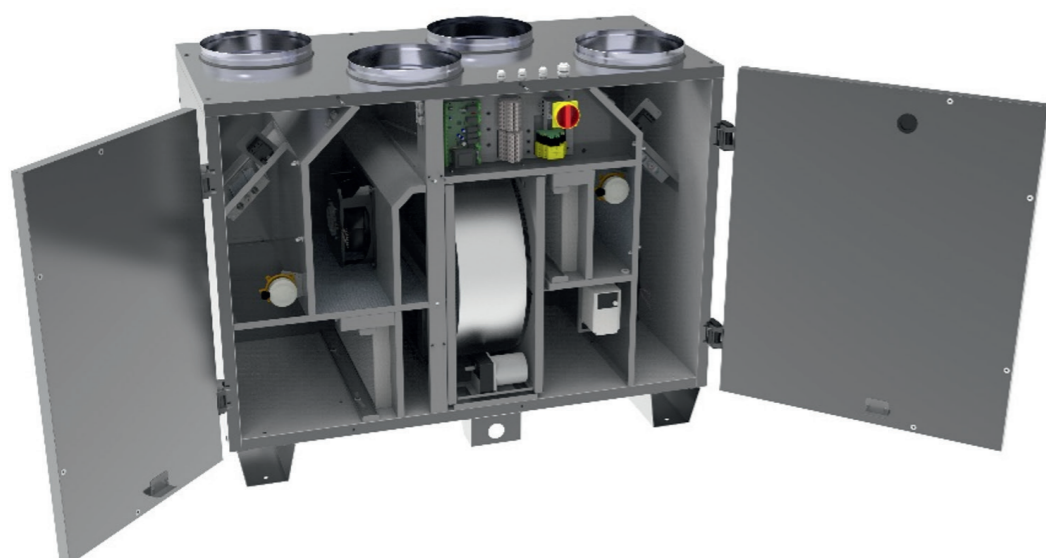

Nexa Eco R Top avec batterie de préchauffage et batterie eau chaude à monter en gaine

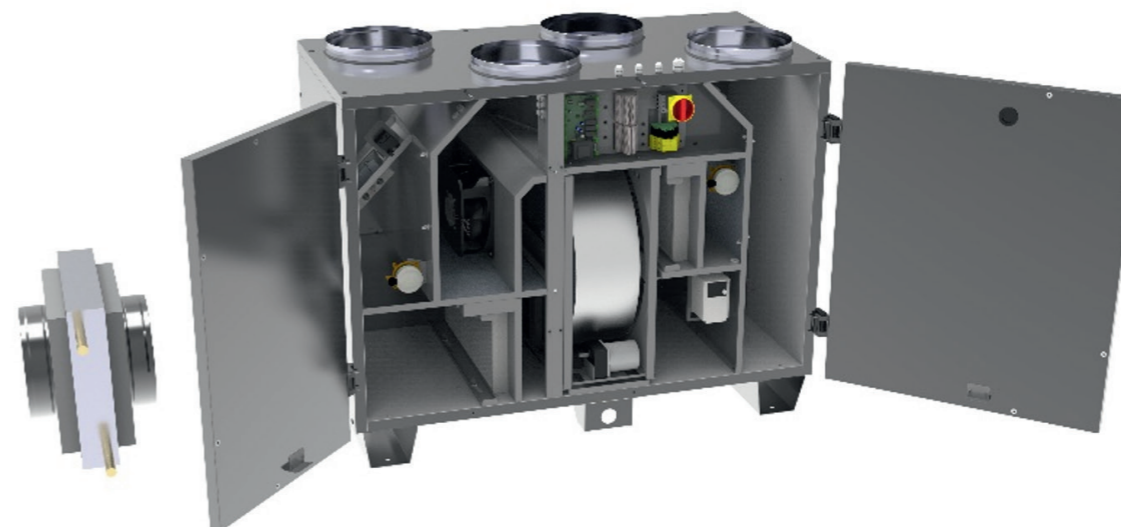

Présentation technique

Nexa Eco R Top avec batterie change over hydraulique à monter en gaine

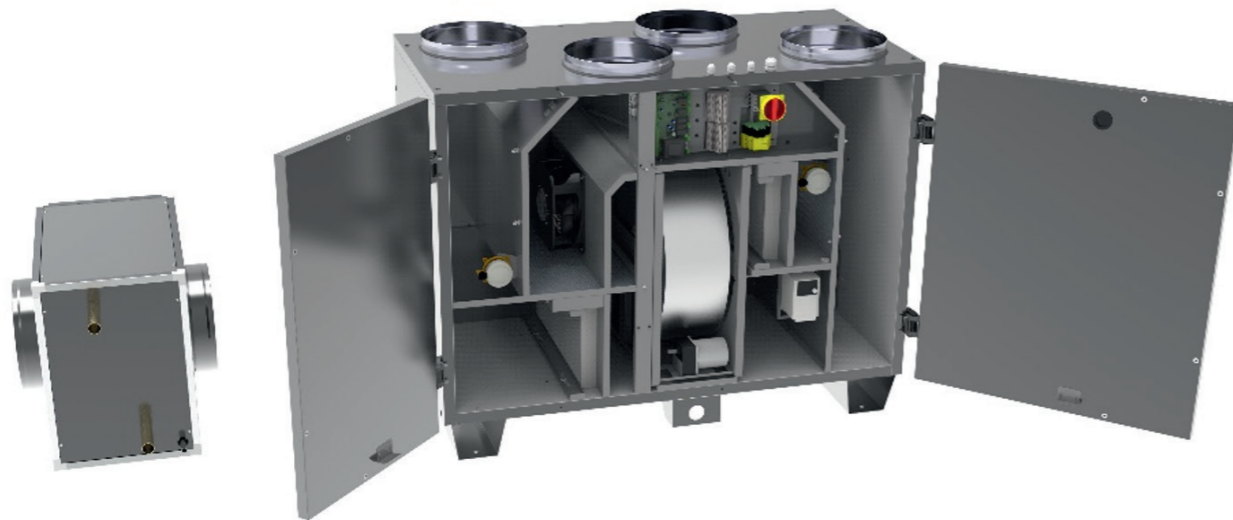

Nexa Eco R Top avec préchauffage électrique intégré et avec batterie change over externe

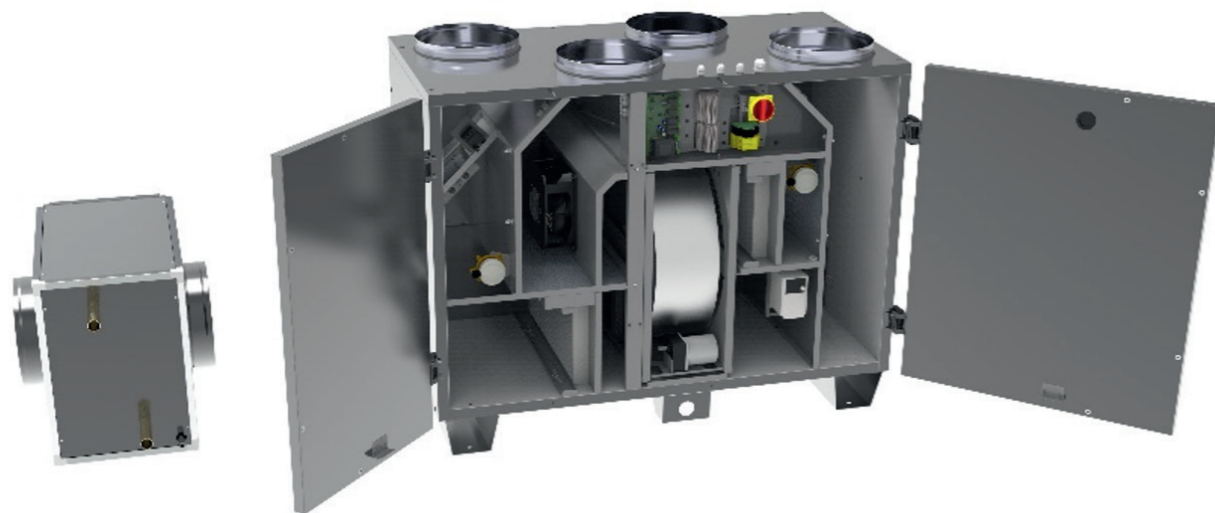

FILTRES

Type compact miniplis à cadre d'épaisseur universel 48mm.

Modèle	Références	Air neuf
Nexa Eco R Top 400	11061450	G4 ISO COARSE 65% Nexa Eco R Top/SIDE 400
	11061440	F7 ISO EPM1 55% Nexa Eco R Top/SIDE 400
	11061445	M5 ISO EPM10 50% Nexa Eco R Top/SIDE 400
Nexa Eco R Top 700	11061451	G4 ISO COARSE 65% Nexa Eco R Top/SIDE 700
	11061441	F7 ISO EPM1 55% Nexa Eco R Top/SIDE 700
	11061446	M5 ISO EPM10 50% Nexa Eco R Top/SIDE 700
Nexa Eco R Top 1000	11061452	G4 ISO COARSE 65% Nexa Eco R Top/SIDE 1000
	11061442	F7 ISO EPM1 55% Nexa Eco R Top/SIDE 1000
	11061447	M5 ISO EPM10 50% Nexa Eco R Top/SIDE 1000
Nexa Eco R Top 1500	11061453	G4 ISO COARSE 65% Nexa Eco R Top/SIDE 1500
	11061443	F7 ISO EPM1 55% Nexa Eco R Top/SIDE 1500
	11061448	M5 ISO EPM10 50% Nexa Eco R Top/SIDE 1500
Nexa Eco R Top 2000	11061454	G4 ISO COARSE 65% Nexa Eco R Top/SIDE 2000
	11061444	F7 ISO EPM1 55% Nexa Eco R Top/SIDE 2000
	11061449	M5 ISO EPM10 50% Nexa Eco R Top/SIDE 2000

Entretien des filtres

L'entretien des filtres est recommandé au moins une fois par an, en fonction du taux et du type de polluants externes et internes.



Modèle	Longueur du cadre en mm	Hauteur du cadre en mm	Epaisseur du cadre en mm	Nombre de filtres par flux
Nexa Eco R Top Taille 400	480	265	48	1
Nexa Eco R Top Taille 700	592	287	48	1
Nexa Eco R Top Taille 1000	592	400	48	1
Nexa Eco R Top Taille 1500	625	400	48	1
Nexa Eco R Top Taille 2000	400	400	48	1

Présentation technique

ENCOMBREMENTS ET POIDS DE LA CENTRALE

Hauteurs fournies hors pieds réglables. Les pieds en caoutchouc mesurent entre 15 et 20 mm (selon le serrage). Les poignées ont une largeur de 20 mm. Largeurs de caisse fournies hors débord de poignée.

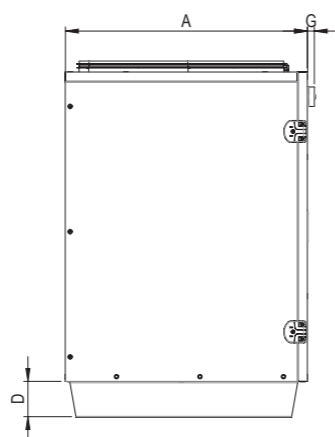
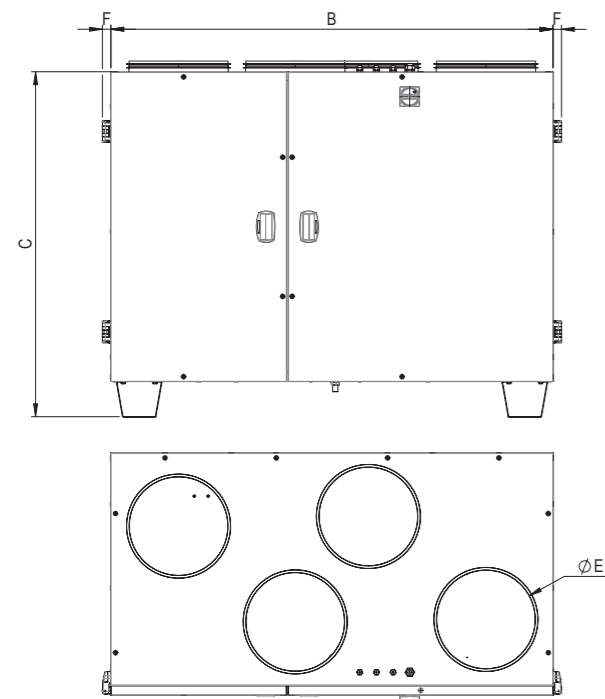

Modèle	A (mm) Largeur	B (mm) Longueur	C (mm) Hauteur avec pieds	D (mm) Hauteur des pieds	E (mm) Diamètre du piquage circulaire	F (mm) Débords charnières	G (mm) Débord interrupteur proximité	Poids (kg) centrale sans batterie
Nexa Eco R Top Taille 400	571	1090	1008	128	200	30	29	91
Nexa Eco R Top Taille 700	722	1140	1158	128	250	30	30	126
Nexa Eco R Top Taille 1000	737	1448	1164	128	315	30	30	146
Nexa Eco R Top Taille 1500	870	1590	1280	128	355	30	29	216
Nexa Eco R Top Taille 2000	910	1730	1370	128	400	30	29	287

Nota sur le dégagement latéral à prévoir :

A la cote F il convient d'ajouter 5mm en plus à droite et à gauche pour laisser les portes s'ouvrir correctement à 90° et permettre l'accès aux composants interne (nettoyage, remplacement filtre etc.) en cas d'installation dans un local ou placard technique à dimension réduite.

DIMENSIONS DES BATTERIES EAU CHAUDE

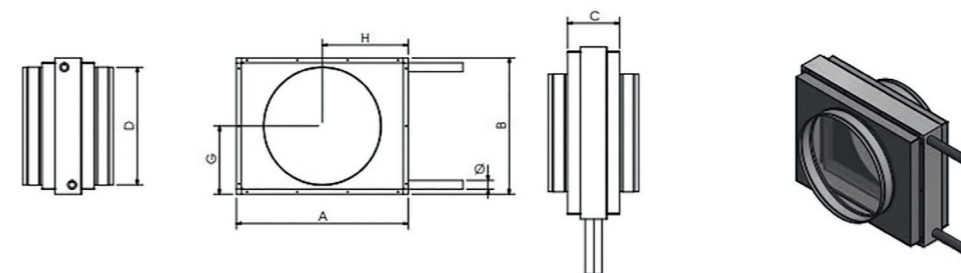

Modèle	A(mm)	B (mm)	C (mm)	D (mm)	G(mm)	H(mm)	Ø	Poids (kg)
Batterie à eau chaude pour Nexa Eco R Top 400	330	260	200	200	130	165	1/2"	8
Batterie à eau chaude pour Nexa Eco R Top 700	430	320	200	250	160	215	1/2"	11
Batterie à eau chaude pour Nexa Eco R Top 1000	490	470	200	315	235	245	3/4"	15
Batterie à eau chaude pour Nexa Eco R Top 1500	585	560	200	355	280	292,5	3/4"	20
Batterie à eau chaude pour Nexa Eco R Top 2000	585	560	200	400	280	292,5	3/4"	20

Les batteries eau chaude de Nexa Eco R Top ne sont pas isolées thermiquement.

DIMENSIONS DES BATTERIES EAU CHANGE OVER

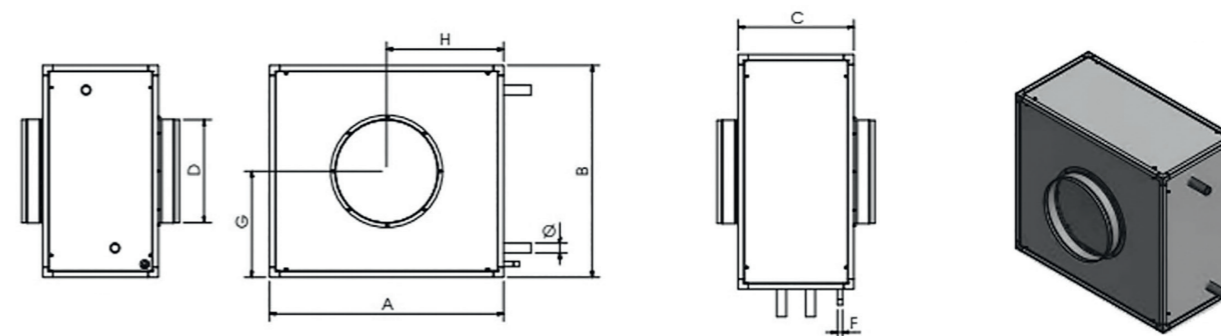

Modèle	A(mm)	B(mm)	C(mm)	D(mm)	G(mm)	H(mm)	Ø	F	Poids (kg)
Batterie à eau changeover pour Nexa Eco R Top 400	480	370	400	200	185	240	1/2"	3/8"	23
Batterie à eau changeover pour Nexa Eco R Top 700	560	430	400	250	215	280	1"	3/8"	28
Batterie à eau changeover pour Nexa Eco R Top 1000	690	550	400	315	275	345	1"	3/8"	41
Batterie à eau changeover pour Nexa Eco R Top 1500	810	730	400	355	365	405	1"	3/8"	47
Batterie à eau changeover pour Nexa Eco R Top 2000	1000	900	500	400	450	500	1"	3/8"	60

Les batteries eau change-over de Nexa Eco R Top sont isolées thermiquement (carrosserie identique à celle de la centrale).

Caractéristiques techniques

CARACTÉRISTIQUES ÉLECTRIQUES

Centrale sans batterie électrique de préchauffage ni batterie de de post-chauffage

Modèle	Alimentation de l'unité principale	Puissance absorbée max (kW)	Courant absorbé max (A)	Calibre du fusible (A)
Nexa Eco R Top 400	230V 1 phase/50 Hz + terre + neutre	0,21	0,93	16
Nexa Eco R Top 700	230V 1 phase/50 Hz + terre + neutre	0,39	1,63	16
Nexa Eco R Top 1000	230V 1 phase/50 Hz + terre + neutre	0,39	1,54	16
Nexa Eco R Top 1500	230V 1 phase/50 Hz + terre + neutre	0,89	3,44	16
Nexa Eco R Top 2000	230V 1 phase/50 Hz + terre + neutre	1,05	4,12	16

Centrale avec batterie électrique de préchauffage uniquement

Modèle	Alimentation de l'unité principale	Puissance absorbée max (kW)	Courant absorbé max (A)	Calibre du fusible (A)
Nexa Eco R Top 400	230V 1 phase/50 Hz + terre + neutre	1,21	5,23	16
Nexa Eco R Top 700	230V 1 phase/50 Hz + terre + neutre	2,39	10,33	16
Nexa Eco R Top 1000	230V 1 phase/50 Hz + terre + neutre	2,39	10,24	16
Nexa Eco R Top 1500	230V 1 phase/50 Hz + terre + neutre	3,89	16,44	16
Nexa Eco R Top 2000	400V 3 phases/50 Hz + terre + neutre	5,05	9,92	16

Centrale avec batterie électrique de post-chauffage uniquement

Modèle	Alimentation de l'unité principale	Puissance absorbée max (kW)	Courant absorbé max (A)	Calibre du fusible (A)
Nexa Eco R Top 400	230V 1 phas/50 Hz + terre + neutre	1,21	5,23	16
Nexa Eco R Top 700	230V 1 phase/50 Hz + terre + neutre	2,39	10,33	16
Nexa Eco R Top 1000	230V 1 phase/50 Hz + terre + neutre	3,39	14,54	16
Nexa Eco R Top 1500	400V 3 phases/50 Hz + terre + neutre	4,89	9,24	16
Nexa Eco R Top 2000	400V 3 phases/50 Hz + terre + neutre	7,05	12,82	16

Unité avec batteries électriques de préchauffage et de post-chauffage

Modèle	Alimentation de l'unité principale	Puissance absorbée max (kW)	Courant absorbé max (A)	Calibre du fusible (A)
Nexa Eco R Top 400	230V 1 phase/50 Hz + terre + neutre	2,21	9,53	16
Nexa Eco R Top 700	230V 1 phase/50 Hz + terre + neutre	4,39	19,03	32
Nexa Eco R Top 1000	230V 1 phase/50 Hz + terre + neutre	5,39	23,24	32
Nexa Eco R Top 1500	400V 3 phases/50 Hz + terre + neutre	7,89	22,24	32
Nexa Eco R Top 2000	400V 3 phases/50 Hz + terre+ neutre	11,05	18,62	32

Données aérauliques

	Débit minimum m³/h	Débit max ErP (m³/h)	Débit max (m³/h)
Nexa Eco R Top 400	0	490	573
Nexa Eco R Top 700	0	863	961
Nexa Eco R Top 1000	0	1034	1200
Nexa Eco R Top 1500	0	1757	1865
Nexa Eco R Top 2000	0	2165	2309

ENSEMBLE DES COMBINAISONS ACCESSIBLES

Nexa Eco R Top est une gamme de centrale d'air double flux standard qui permet de répondre à un grand nombre de cas d'installation et d'application avec une liste d'options limitée. Le logiciel Selector CTA mis à disposition par Aldes permet de construire la centrale d'air Nexa Eco R Top de manière intuitive et rapide par le biais d'un jeu de combinaison.

A l'issue du parcours de sélection, Selector CTA renseigne sur les performances globale de la machine quel que soit son équipement avec ou sans batterie.





Selector CTA

LOGICIEL DE SÉLECTION

Logiciel d'aide à la configuration de centrales de traitement d'air compactes VEX 400, 500, 500 C4, 600 et 700T avec simulation des rendements thermiques et accès à toutes les données techniques.

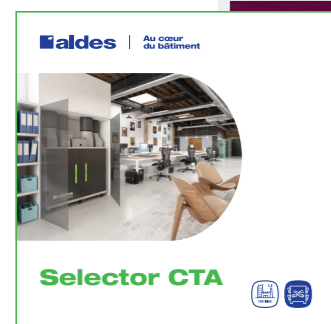
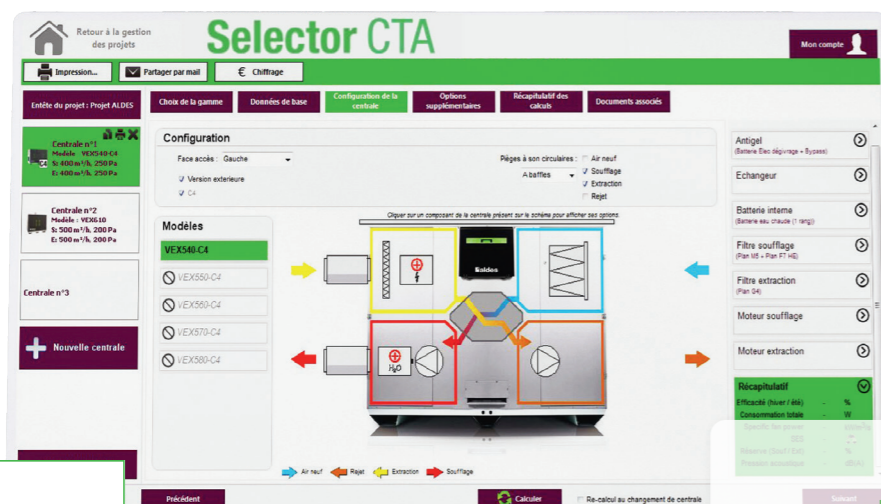

Rapide
Une sélection en 4 étapes.

Précis
Calcul efficacité hiver/été

Efficace
Un synoptique pour vous aider

Économe
Obtenir un prix en quelques secondes

Pour quel type de produits Aldes ?

Centrales de traitement d'air : VEX, CXc300, DEXc300, Nexa Eco R Top



Aldes Software Hub

APPLICATIONS MOBILE & WEB

Aldes Software Hub permet d'être averti instantanément des mises à jour et des nouveaux logiciels Aldes, nécessaires à chaque étape de votre projet. Découvrez toute la gamme des outils digitaux et visionnez tous les tutoriels disponibles sur cette interface.

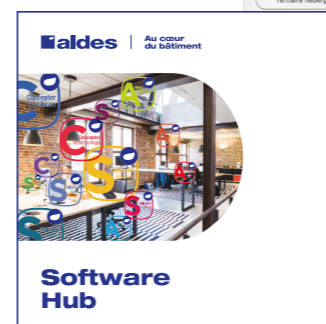
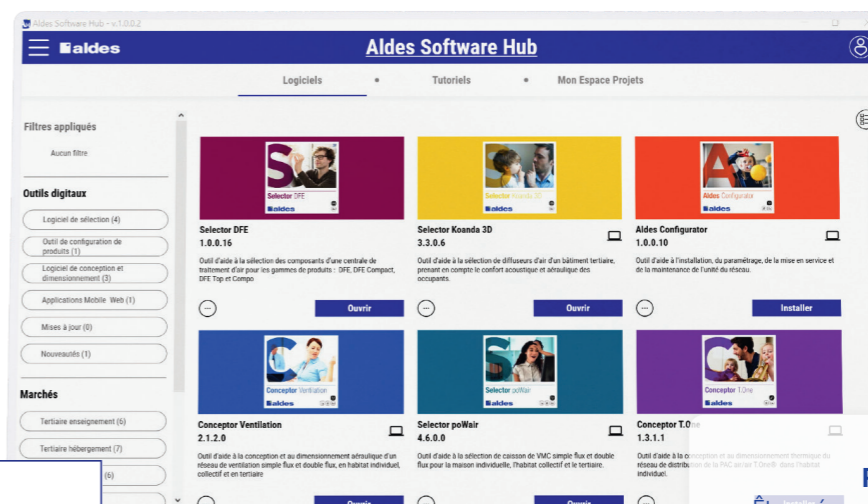

Précis
Être prévenu instantanément des nouvelles mises à jour de vos logiciels Aldes.

Instructif
En apprendre davantage sur la gamme des logiciels Aldes.

Efficace
Visionner l'ensemble des tutoriels au sein d'une même plateforme.

Rapide
Une solution rapide et intégrée à votre environnement Windows.

Plateforme de téléchargement d'objets BIM



Accédez gratuitement à notre bibliothèque d'objets BIM et retrouvez facilement les produits Aldes au format natif REVIT ainsi qu'aux formats 2D/3D (DWG et DXF) compatibles avec de nombreux logiciels de CAO. Aldes CAD Library, la plateforme qui vous accompagne dans la conception de vos projets BIM vers la construction et l'aménagement durable des bâtiments.

Le saviez-vous ?

Le 1^{er} logiciel Aldes a été lancé en 1989. Son nom, L.O.U.P.E pour Logiciel d'Optimisation des Usages Performants de l'Énergie.

Un accompagnement efficace de A à Z - Centrales de traitement d'air

Les logiciels

Aldes CAD Library



Plateforme de téléchargement d'objets BIM

Accédez gratuitement à notre bibliothèque d'objets BIM et retrouvez facilement les produits Aldes au format natif REVIT ainsi qu'aux formats 2D/3D (DWG et DXF) compatibles avec de nombreux logiciels de CAO. Aldes CAD Library, la plateforme qui vous accompagne dans la conception de vos projets BIM vers la construction et l'aménagement durable des bâtiments. Retrouvez vos produits sur cad.aldes.com

Selector Powair



Une aide à la sélection des ventilateurs simple flux !

Selector poWair permet de choisir rapidement le produit qui correspond aux besoins d'un projet bien précis.

Cet outil est destiné aux bureaux d'études en avant-projet, pour tout type de bâtiment. Il permet de vérifier le bon choix du matériel de ventilation.



EasyQuote



Applications mobile & web !

Logiciel d'aide à la configuration de centrales de traitement d'air compactes eVEX 400, 500, 500 C4, 600 et 700T avec simulation des rendements thermiques et accès à toutes les données techniques.



Aldes Configurator



Applications mobile & web !

Outil d'aide à l'installation, du paramétrage, de la mise en service et de la maintenance de l'unité du réseau. Il génère des rapports d'installation.



Selector CTA



Logiciel de sélection !

Logiciel d'aide à la configuration de centrales de traitement d'air compactes VEX 400, 500, 500 C4, 600 et 700 avec simulation des rendements thermiques et accès à toutes les données techniques.



Conceptor Ventilation



Logiciel de sélection !

Outil d'aide à la conception et au dimensionnement aérodynamique d'un réseau de ventilation simple flux et double flux, en habitat individuel, collectif et en tertiaire.



Documentations complémentaires

Les Essentiels Centrales de traitement d'air

CXc300
Centrale de traitement extra plate pour faux plafonds

VEX1000 RS
Ventilateur à double flux pour bureaux et appartements

Retrouvez toute notre bibliothèque dédiée aux centrales de traitement d'air sur notre site internet en scannant ce QR Code

La formation Aldes

aldes campus		Durée	Public visé	Habitat concerné
CENTRALES DE TRAITEMENT D'AIR	Mettre en service les centrales double flux en tertiaire	2 jours	Installateurs, Chargés d'affaires, Metteurs au point	
	Sélectionner et dimensionner des systèmes de VMC simple et double flux en tertiaire	2 jours	Installateurs, Chargés d'affaires, Bureaux d'études, Responsables techniques	
	Dimensionner et chiffrer des solutions en habitat et tertiaire (distribution)	1 jour	Technico-commerciaux itinérants et sédentaires, Vendeurs comptoirs	
	Entretien et maintenir les centrales de traitement d'air Aldes en tertiaire	1 jour	Installateurs, Chargés d'affaires, Bureaux d'études, Responsables techniques	
	Réaliser une étude aérodynamique avec Conceptor Ventilation module tertiaire	2 heures	Bureaux d'études, Installateurs, Commerciaux	
	Sélectionner et configurer une CTA avec Selector CTA	2 heures	Bureaux d'études, Installateurs, Commerciaux	
	Sélectionner un caisson de ventilation ou de désenfumage avec Selector PoWair	2 heures	Bureaux d'études, Installateurs, Commerciaux	

Pour en savoir plus,
contactez votre conseiller Aldes
ou connectez-vous sur aldes.fr/contact

Édition
Avril
2026



Entreprise
et fabricant
français
depuis 1925

Siège social Aldes
20, boulevard Irène Joliot-Curie
69694 Vénissieux Cedex - France



Séparez les éléments avant de trier

FR-Aldes-DTC Nexa Eco R Top-042026-23-04

RCS Lyon 956 506 828

Aldes se réserve le droit d'apporter
à ses produits toutes modifications
liées à l'évolution de la technique.

Visuels non contractuels

Crédits photos: AdobeStock / AldesGroupe

Réalisation : AldesGroupe Communication

 **aldes**