

NOTICE DE MONTAGE ET D'ENTRETIEN

Ouverture seule à déclenchement électromagnétique

1) Descriptif :

L'ouvrant télécommandé d'amenée d'air naturel en façade OXYTONE LAMES 2013 est livré complet prêt à être installé conformément aux recommandations ci-dessous.

L'installation de l'OXYTONE LAMES 2013 doit respecter les règles de l'art, en particulier une étanchéité périphérique entre le cadre en aluminium et le support adaptée au type de support sur lequel est monté l'OXYTONE LAMES 2013.

L'OUVRANT DE FAÇADE OXYTONE LAMES 2013 DOIT ETRE MONTE EXCLUSIVEMENT SUR DES FAÇADES INCLINEES DE 0° A 30° VERS L'EXTERIEUR PAR RAPPORT A LA VERTICALE.

Rappel :

L'ensemble des éléments participant au réarmement (poignée à manipuler et système d'accrochage) doit se trouver à une hauteur inférieure à 2,5 m par rapport au sol, en permettant l'accès.

2) Pose :

Rappel Calcul Hors tout cadre :

- Lht = Largeur de passage cadre + 80 mm
- Hht = Hauteur de passage cadre + 80 mm

Attention au débattement de lames vers l'extérieur (140mm)

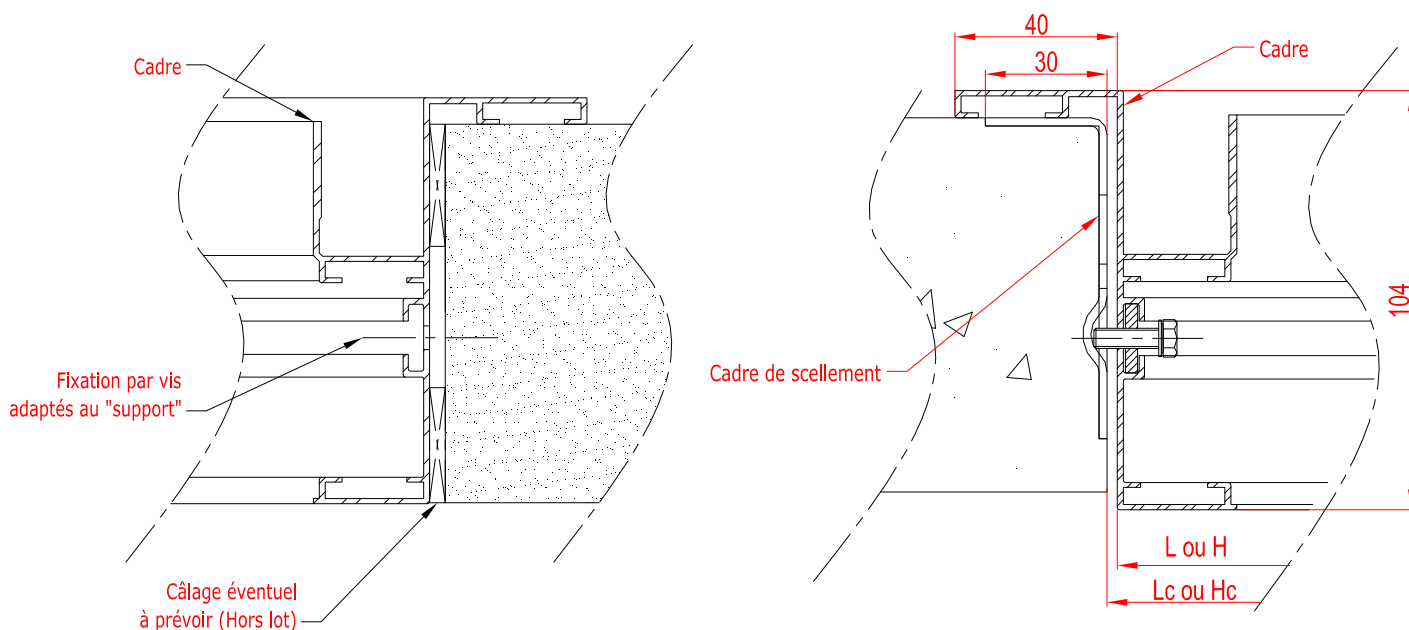

a. Fixation de l'appareil sans pré-cadre :

L'appareil se fixe suivant le croquis ci-dessus, les vis de fixation sont à définir suivant la nature du support (bois, béton, acier...)

b. Fixation de l'appareil avec pré-cadre sur paroi maçonnée uniquement:

Montage non prévu pour structure métallique ou béton banché.



1- Le kit est constitué de 8 inserts M5, 8 vis T H M 5 et de cette présente notice.

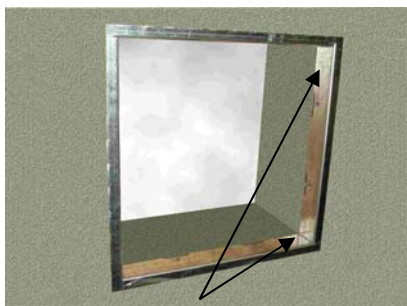

2- Vérifier que le pré-cadre scellé précédemment soit parfaitement nettoyé de toutes saletés ou coulures de ciment...



3- Présenter l'appareil dans le pré-cadre.



4- Placer les inserts avec les vis dans la rainure du profil.



5- Positionner les inserts avec les vis face aux trous prévus dans les rainures du cadre de l'appareil.



6- Serrer les vis progressivement sur chaque montant et traverses avec une clé de 8 mm.

3) Raccordement :

• **Recommandations :**

- Le raccordement devra être réalisé conformément à la norme NF S61-932 de Décembre 2008.
- Protection des câbles sous conduit rigide continu ayant un degré de protection IK 07 s'ils sont accessibles au niveau d'accès zéro.

DECLENCHEMENT ELECTROMAGNETIQUE	MOTEUR DE REARMEMENT
<p><u>Entrée de télécommande :</u> 24 ou 48 Vcc</p> <p><u>Puissance absorbée par ventouse en régime établi :</u></p> <ul style="list-style-type: none"> - Mode Emission 48 Vcc : 3,5 W - Mode Emission 24 Vcc : 3,5 w - Mode Rupture 48 Vcc : 1,5 W - Mode Rupture 24 Vcc : 1,5 W 	<p><u>Consommation du moteur de réarmement :</u> 0,8 A</p>

a. Avec contact de position et vérin de réarmement :

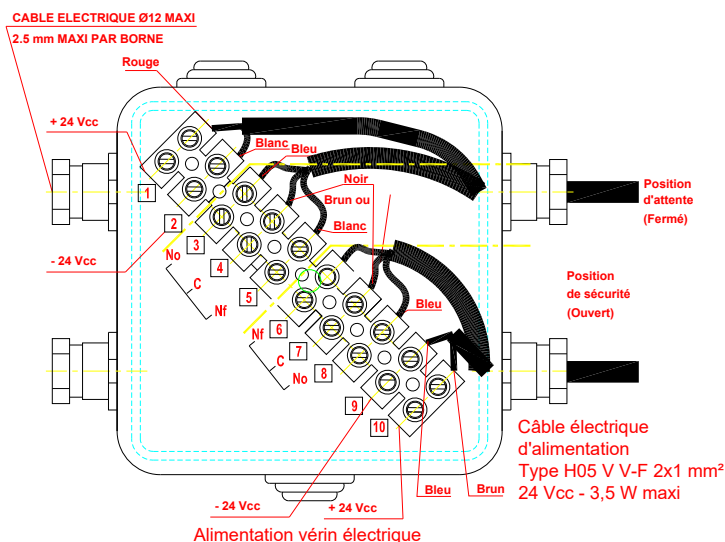

b. Avec contact de position :

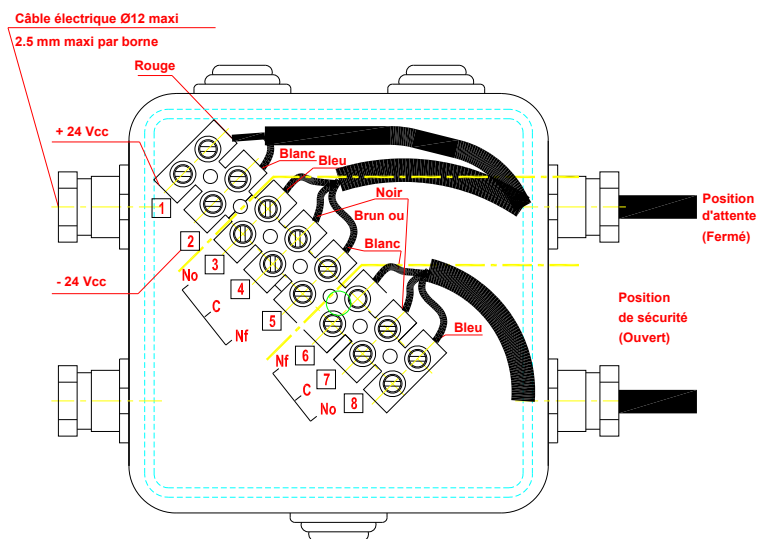

4) Réarmement de l'OXYTONE LAMES 2013 OS :

a. OXYTONE LAMES 2013 A REARMEMENT MANUEL :

Déplier la poignée rouge en l'amenant à l'horizontale.

Remonter la poignée, jusqu'à fermeture totale des lames et blocage de la gâche dans le verrou.

Prévoir 120 mm au minimum pour le passage du levier de réarmement (voir schéma §2)

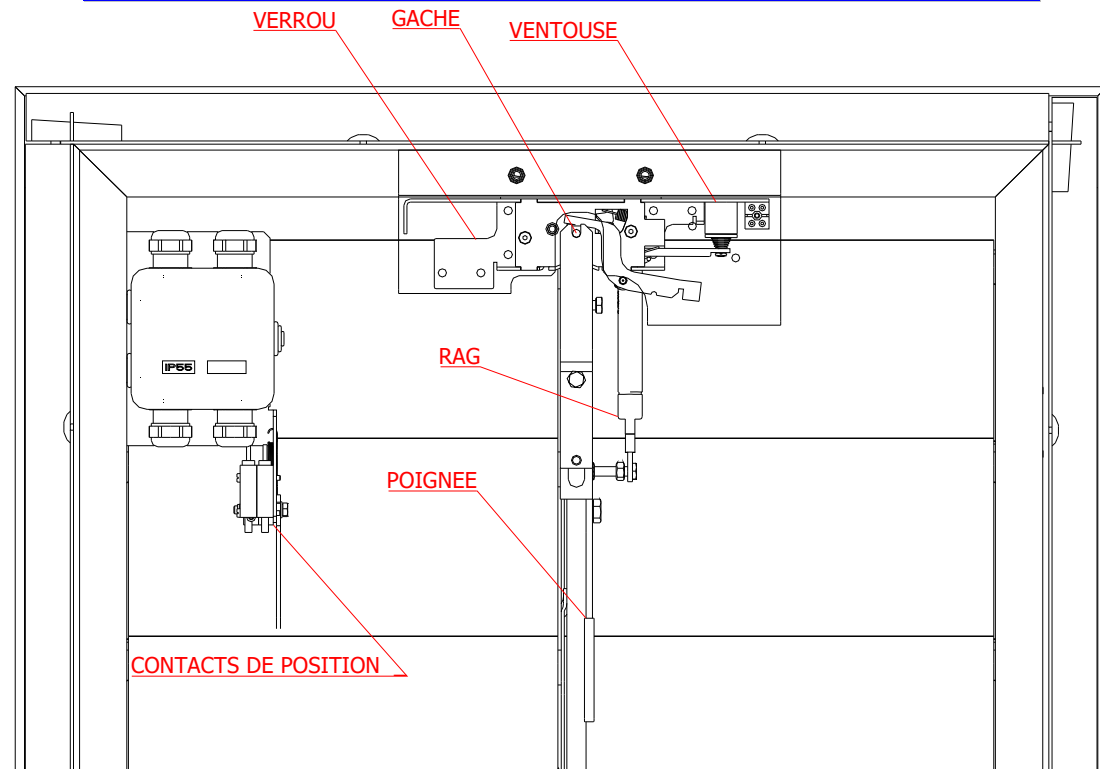

b. OXYTONE LAMES 2013 A REARMEMENT VERIN ELECTRIQUE :

Actionner l'interrupteur de la commande déportée (Voir NT 21005) pour donner l'ordre de fermeture au vérin : la tige du vérin sort jusqu'à verrouiller la gâche dans les cliquets du verrou, puis elle rentre jusqu'à la fermeture complète des lames.

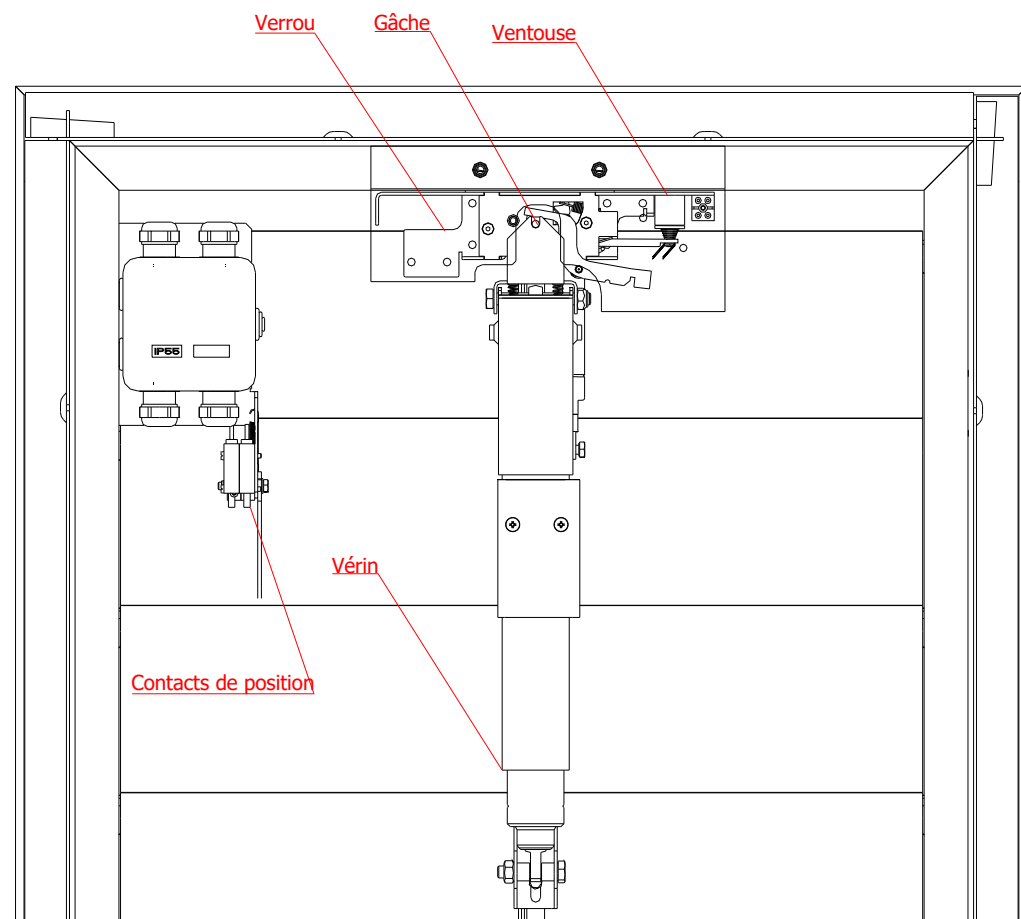

5) Entretien et essais :

Il devra être procédé périodiquement, selon la NF S 61 933, à un essai des équipements à l'aide des postes de commande prévus à cet effet.

DETERMINATION DES SURFACES (SELON NORME NF S 61937-8 DE JUILLET 2018)

a. Calcul Surface Géométrique Largeur variable:

Avec:

L = Largeur [m]

H = Hauteur [m]

Lpa = Largeur passage d'air = L – 0,59 [m]

Hpa = Hauteur passage d'air = H – 0,59 [m]

$$SGO = Lpa \times Hpa \text{ [m}^2\text{]}$$

b. Calcul Surface Libre Largeur fixe:

OXYTONE LAMES 2013 OS REARMEMENT MANUEL

Hauteur (mm)	Nb lames	SLC (dm ²)	Largeur (mm)								
			330	475	600	725	850	975	1100	1225	1350
350	2	Standard		8,14	11,06	13,99	16,92	19,85	22,78	25,71	28,64
		Isolé		6,57	9,00	11,43	13,86	16,29	18,72	21,15	23,58
475	3	Standard		12,68	17,01	21,34	25,67	29,99	34,32	38,65	42,98
		Isolé		10,46	14,08	17,71	21,34	24,96	28,59	32,21	35,84
600	4	Standard	10,59	17,23	22,96	28,68	34,41	40,14	45,86	51,59	57,32
		Isolé	8,76	14,35	19,17	23,99	28,81	33,63	38,45	43,27	48,09
725	5	Standard	13,52	21,78	28,91	36,03	43,16	50,28	57,41	64,53	71,66
		Isolé	11,26	18,24	24,25	30,27	36,28	42,30	48,32	54,33	60,35
850	6	Standard	16,44	26,33	34,85	43,38	51,90	60,42	68,95	77,47	86,00
		Isolé	13,76	22,13	29,34	36,55	43,76	50,97	58,18	65,39	72,60
975	7	Standard	19,37	30,88	40,80	50,72	60,65	70,57	80,49	90,41	100,34
		Isolé	16,26	26,01	34,42	42,83	51,23	59,64	68,04	76,45	84,86
1100	8	Standard	22,29	35,43	46,75	58,07	69,39	80,71	92,03	103,35	114,68
		Isolé	18,77	29,90	39,50	49,11	58,71	68,31	77,91	87,51	97,11
1225	9	Standard	25,22	39,98	52,70	65,42	78,14	90,86	103,58	116,30	
		Isolé	21,27	33,79	44,59	55,38	66,18	76,98	87,77	98,57	
1350	10	Standard	28,15	44,52	58,64	72,76	86,88	101,00	115,12	129,24	
		Isolé	23,77	37,68	49,67	61,66	73,65	85,65	97,64	109,63	

OXYTONE LAMES 2013 OS REARMEMENT ELECTRIQUE

Hauteur (mm)	Nb lames	SLC (dm ²)	Largeur (mm)								
			330	475	600	725	850	975	1100	1225	1350
600	4	Standard	9,00	15,64	21,37	27,09	32,82	38,55	44,27	50,00	55,73
		Isolé	7,07	12,66	17,48	22,30	27,12	31,94	36,76	41,58	46,40
725	5	Standard	11,93	20,19	27,32	34,44	41,57	48,69	55,82	62,94	70,07
		Isolé	9,57	16,55	22,56	28,58	34,60	40,61	46,63	52,64	58,66
850	6	Standard	16,44	24,74	33,26	41,79	50,31	58,83	67,36	75,88	84,40
		Isolé	12,07	20,44	27,65	34,86	42,07	49,28	56,49	63,70	70,91
975	7	Standard	19,37	29,29	39,21	49,13	59,05	68,98	78,90	88,82	98,74
		Isolé	14,58	24,33	32,73	41,14	49,54	57,95	66,36	74,76	83,17
1100	8	Standard	22,29	33,84	45,16	56,48	67,80	79,12	90,44	101,76	113,08
		Isolé	17,08	28,22	37,82	47,42	57,02	66,62	76,22	85,82	95,42
1225	9	Standard	25,22	38,38	51,10	63,82	76,54	89,26	101,98	114,70	
		Isolé	19,58	32,10	42,90	53,70	64,49	75,29	86,08	96,88	
1350	10	Standard	28,15	42,93	57,05	71,17	85,29	99,41	113,53	127,65	
		Isolé	22,08	35,99	47,98	59,98	71,97	83,96	95,95	107,94	

c. Calcul Surface Libre Largeur variable:

Avec:

N = Nombre de lames

L = Largeur [dm]

	a		b		d		f		c	e	g
	STD	ISO	STD	ISO	STD	ISO	STD	ISO			
OF électrique	1,12	0,96	1,22	0,99	0,36	0,52	2,46	2,22	3,78	N-4	Si <0; =0
OF pneumatique							2,22	2,06	3,70		
OS réarmement électrique							3,41	3,38	3,74		
OS réarmement manuel							1,39	1,34	1,30	N	X

$$SL = SLC = [(N-1) \times a + b] \times (L-0,59) - \underbrace{[1,25 \times (N-1) - c - d \times e]}_g \times 0,12 - f \quad [dm^2]$$

Nota : Si $g \leq 0$, alors considérer que $g = 0$.

d. Calcul Volume libre: Voir FT 078 9 01 05

Le volume libre à dégager pour ne pas diminuer la surface libre de l'ouvrant est présenté dans les tableaux ci-dessous selon 2 possibilités :

- Cas 1 :

Si l'ouvrant est posé à ras du sol, la valeur « P1 » (profondeur) doit être respectée afin d'obtenir le volume libre « V1 ».

- Cas 2 :

Si l'ouvrant est posé à une distance suffisante du sol (à titre indicatif, la moitié de la hauteur de l'appareil) permettant la circulation de l'air, la valeur « P2 » (profondeur) doit être respectée afin d'obtenir le volume libre « V2 ».

$$P_1 = \frac{5 \times SL - (N \times 0,125 + 0,1 - 0,059) \times (L - 0,059)}{(L - 0,059) + 2 (N \times 0,125 + 0,1 - 0,059)} \quad [m]$$

$$V_1 = P_1 \times (N \times 0,125 + 0,1 - 0,059) \times (L - 0,059) \quad [m^3]$$

$$P_2 = \frac{5 \times SL - (N \times 0,125 + 0,1 - 0,059) \times (L - 0,059)}{2 (N \times 0,125 + 0,1 - 0,059) + L - 0,059} \quad [m]$$

$$V_2 = P_2 \times (N \times 0,125 + 0,1 - 0,059) \times (L - 0,059) \quad [m^3]$$