

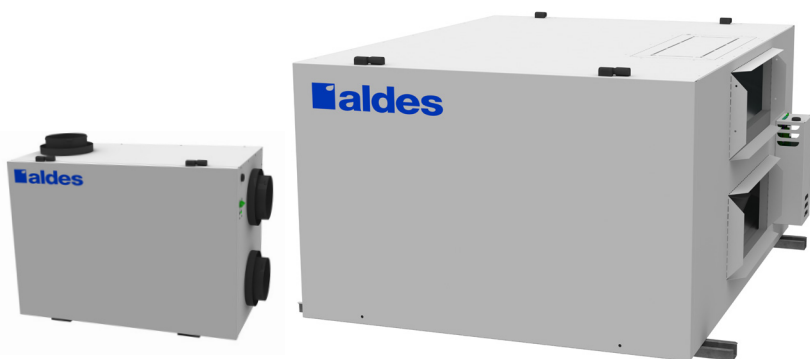

GUIDE D'INSTALLATION, D'OPÉRATION ET D'ENTRETIEN

## Ventilateur récupérateur de chaleur et d'énergie **COMMERCIAL LÉGER**



Conforme aux  
normes : C22.2  
no 113 et UL  
1812

### MODÈLES:

H/E280 • H/HK/E/EK400 • H/HK/E/EK650 • H/HK/E/EK1100 •  
H/E/EK1800

**Doit être complété par l'installateur une fois l'installation terminée**

Installateur : Remettre ce manuel au propriétaire

\_\_\_\_\_

Modèle

\_\_\_\_\_

Nom de l'installateur

\_\_\_\_\_

Téléphone / Contact

\_\_\_\_\_

Numéro de série

\_\_\_\_\_

Date de l'installation

**ENREGISTREZ VOTRE PRODUIT EN LIGNE ALDES-NA.COM**

VRE/VRC Commercial Léger

## Table des matières

### INTRODUCTION

Échangeur d'air à récupération de chaleur

### PRÉPARATIFS D'INSTALLATION

Contenu de la boîte

Accessoires d'installation

### EMPLACEMENT

Appareil

Grilles d'aspiration

Commande hygrométrique

### INSTALLATION

Cabinet

Volet d'évacuation

Prise d'air extérieure

Commande hygrométrique

Conduits

Branchement électrique

Balancement des débits d'air

Branchement de l'appareil

### FONCTIONNEMENT

Appareil

Commandes hygrométriques

Minuterie

Commandes Murales

Entretien

### INFORMATION GÉNÉRALE

Garantie

Assistance technique

Fiche d'information

## INTRODUCTION

Vous êtes maintenant l'heureux propriétaire d'un échangeur d'air à récupération de chaleur ou d'énergie ALDES. ALDES vous remercie d'avoir fait l'achat de cet appareil. Nous vous recommandons de suivre les instructions de ce guide afin qu'il vous procure des années de confort.

Remplissez d'abord la fiche d'information relative à la garantie à la dernière page de cette brochure. Ces informations sont nécessaires pour toute réclamation relative à la garantie.

### Échangeur d'air à récupération de chaleur

Cet appareil est spécialement conçu pour créer un changement d'air dans votre bureau ou petit commerce. Un échangeur récupérateur de chaleur ou d'énergie ALDES assurera une ventilation continue sur demande et de la déshumidification d'air ambiant. En hiver, il éliminera la buée (condensation) ou le givre pouvant se former sur les vitres de votre bureau ou petit commerce et la durée de vie de votre bâtiment en sera prolongée en conséquence.

## PRÉPARATIFS D'INSTALLATION

### Contenu de la boîte

Vérifier si toutes les composantes sont incluses dans l'emballage.

- Échangeur d'air
- Sac de pièces:
  - 2x Drain universel 3/8-1/2 pouces
  - 2x Rondelles d'étanchéité
  - 2x Écrous
  - 1x Connectionen «T» pour tuyau de drainage
  - 1x Tuyau de drain clair de 11 pieds
  - 1x Serpentin électrique (optionnel)
  - 1x Système de contrôle BACnet (optionnel)

### Accessoires d'installation

Des pièces additionnelles peuvent être achetées afin de compléter l'installation. La liste suivante est recommandée pour une installation typique.

- Commande murale numérique multifonction (P/N 200500242\_FC)
- Hygrostat électronique à cristaux liquides (P/N 200500227)
- Minuterie 20/40/60 (P/N 200500228)
- Commande de vitesses (P/N 200500229)
- Commande de modes (P/N 200500230)

VRE/VRC Commercial Léger

## EMPLACEMENT

### Appareil

L'unité Aldes doit être installée dans une zone où la température est toujours au-dessus du point de congélation.

Choisissez l'emplacement de l'appareil afin que les conduits soient courts et avec peu de changements de direction. Le système peut alors fonctionner de façon optimale. L'échangeur de chaleur ou d'énergie ne doit pas être installé dans une aire de cuisson. L'appareil doit être situé dans une localisation accessible pour maintenances ou interventions.

### Grilles d'aspiration

Les grilles d'aspiration d'air ambiant doivent être installées à proximité des zones avec des niveaux d'humidité élevés. La plupart du temps, elles sont situées au rez-de-chaussée, dans le couloir entre la cuisine et la salle de bain et au sous-sol, à proximité de la salle de bain. Elles ne doivent pas être placées dans une pièce contenant un appareil à combustion, comme un four ou un foyer. Les grilles peuvent être installées au plafond ou sur un mur. Placer la grille à 12" (30 cm) du plafond.

### Diffuseurs

Les diffuseurs sont normalement installés dans les couloirs aussi loin que possible de l'entrée d'air ambiant. Cela force l'air à circuler à travers la plupart du bâtiment.

Le diffuseur peut être installé sur un mur ou au plafond. S'il est situé dans une zone occupée, nous recommandons le montage au plafond. Ceci permet à l'air frais d'être mélangé avec l'air ambiant avant d'atteindre les occupants, améliorant ainsi le niveau de confort lors d'une froide journée d'hiver. Un diffuseur mural doit être situé à 12" (30 cm) du plafond.

### Commande hygrométrique

La commande hygrométrique (hygrostat) doit être installée à l'endroit où l'excès d'humidité est le plus susceptible d'être détecté. Cet endroit se situe généralement entre la salle de bain et la cuisine. Si vous désirez contrôler principalement l'humidité dans le sous-sol, la commande devrait alors être posée à cet endroit. Assurez-vous qu'il y ait une bonne circulation d'air autour de la commande hygrométrique. Ne la placez pas, par exemple, à l'arrière d'une porte. L'installation de l'échangeur d'air doit être conforme aux normes en vigueur dans votre région.

## INSTALLATION

### Cabinet

L'échangeur d'air est conçu pour être installé sur une tablette ou suspendu à la structure. Quand l'unité est sur une tablette, il est nécessaire de placer en dessous du boîtier des isolateurs de vibration pour prévenir la propagation du bruit.

L'appareil doit être installé à niveau afin de drainer la condensation à l'extérieur de l'unité. Raccordez deux extrémités du tuyau de drainage aux drains situés au fond de l'appareil (voir l'image) et le drain central au système de drainage du bâtiment. Une installation de type «p-trap» est nécessaire pour le drain tel qu'illustré sur la figure ci-dessus. Référez-vous à un installateur certifié en cas de questionnement.



## Volet d'évacuation

Le volet d'évacuation est installé à travers un mur extérieur à une hauteur minimum de 18 po (46 cm) du sol. Elle doit être située dans une zone dégagée et être conforme aux normes en vigueur dans votre région.

## Prise d'air extérieur

Cette prise d'air est installée à travers un mur extérieur à plus de 6 pi (185 cm) du volet d'évacuation et à un minimum de 18 po (46 cm) du sol. Elle doit être située dans une zone dégagée et être conforme aux normes en vigueur dans votre région.

## Commande hygrométrique

La commande hygrométrique doit être installée au mur, à environ 5 pi (150 cm) du plancher. Cette dernière est reliée au boîtier par un câble 4 fils de calibre 14 à 18. Raccordez-les au bornier situé dans l'appareil selon le diagramme électrique présenté en page 8. Ces fils transmettent une tension de 24 V.

L'installation recommandée est faite avec une boîte électrique murale standard. Référez-vous à un électricien pour tout questionnement.

## Conduits

L'utilisation de conduits rigides droits est recommandée pour les raccordements à l'unité dans l'optique de garantir les performances prévues de l'appareil. Cette recommandation est valable pour tout autre long parcours dans la canalisation de ventilation. En effet, ils offrent moins de résistance à l'écoulement de l'air que les conduits flexibles et sont plus faciles à nettoyer. Raccordez les conduits à votre unité centrale selon la figure ci-dessous.

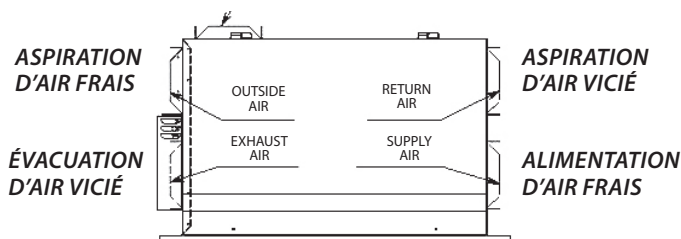

## VRE/VRC Commercial Léger

Tout conduit passant dans des endroits non chauffés doit être isolé. Le conduit entre la prise d'air extérieure et l'appareil doit être isolé et recouvert d'un coupe-vapeur. Le conduit d'évacuation doit être isolé à proximité du volet d'évacuation sur une longueur de 3 pi (1 m) et aussi pourvu d'un coupe-vapeur. Scellez ces connexions à l'aide de ruban à conduits.

## Serpentin électrique (optionnel)

Pour les instructions d'installation du serpentin électrique, se référer au manuel d'installation du fabricant inclus dans sa boîte d'origine. Pour le raccordement électrique de celui-ci avec l'unité VRC/VRE Aldes, voir section "Branchement électrique" ci-dessous.

N°	Puissance	Dimensions (po.)			Débit d'air minimal (PCM)	VAC-Ph	Courant (A)
		Larg.	Haut.	Prof.			
300200001	4 kW	10	8	6	167	240-1	16,67
300200002	8 kW	14	8	7	233	240-1	33,33
300200003	10 kW	20	8	6	334	240-1	41,67
300200004	12 kW	24	8	6	400	240-1	50,00

Disponibilité				
Puissance	H/E/HK/EK400	H/E/HK/EK650	H/E/HK/EK1100	H/E//EK1800
4 kW	•	•	•	•
8 kW		•	•	•
10 kW			•	•
12 kW				•

## Branchement électrique

Une fois que tous les conduits de ventilation sont installés et que les branchements aux contrôleurs sont faits, connectez le VRC/VRE à une source d'alimentation électrique selon les spécifications électriques propres à votre modèle d'unité.

### ATTENTION:

Si l'alimentation est de 208 V, faites la modification suivante :

1. Enlevez le couvercle du panneau électrique du ventilateur à l'aide d'un tournevis.
2. Localisez le transformateur illustré dans la Figure 1 ci-dessous.
3. Enlevez le câble de branchement du connecteur de droite (étiqueté 230V) et branchez le câble au connecteur du centre (étiqueté 208V), illustré dans la Figure 2 ci-dessous.
4. Remplacez le couvercle et les vis du panneau électrique.

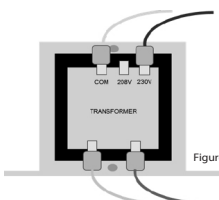

Figure 1: Transformer Wiring for 230V

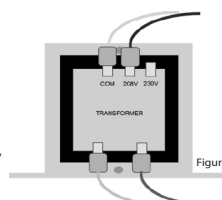

Figure 2: Transformer wiring for 208V



## VRE/VRC Commercial Léger

## Balancements des débits d'air

L'installation doit balancer le débit d'air amené de l'extérieur et le débit d'air évacué de façon à ce que leur différence soit inférieure à 10% du débit maximal. Mesurez les débits à l'aide d'un débitmètre et ajustez les débits à l'aide des potentiomètres d'ajustement pour le circuit d'air frais (entrée) et un pour le circuit d'air vicié (sortie) afin d'obtenir les débits désirés. Le balancement d'air est particulièrement important dans les demeures pourvues d'un appareil à combustion ou celles situées dans une région où le radon peut émaner du sol.

La vitesse des ventilateurs peut être ajustée individuellement à l'aide des boutons d'ajustement situés sur le dessus de la boîte électrique.

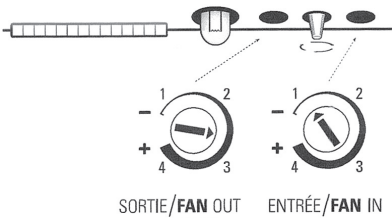

- Si un serpentin électrique (optionnel) est raccordé au système, s'assurer que le débit de l'appareil soit au-dessus des valeurs minimales dans le tableau ci-dessous.

Unité	PCM Min.
H/E/HK/EK400	166 PCM
H/E/HK/EK650	233 PCM
H/E/HK/EK1100	333 PCM
H/E/HK/EK1800	400 PCM

## Branchement de l'appareil

Il est recommandé d'utiliser du fil de calibre 14 à 18 GA. Assurez-vous de toujours voir un cavalier ou «jumper» entre 9 et 10.

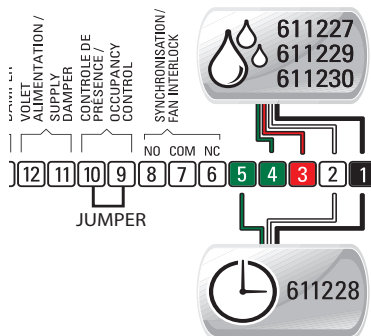

14	BLANC WHITE
13	BLANC WHITE
12	BLANC WHITE
11	BLANC WHITE
10	BLANC WHITE
9	BLANC WHITE
8	BLANC WHITE
7	BLANC WHITE
6	BLANC WHITE
5	VERT GREEN
4	VERT GREEN
3	ROUGE RED
2	BLANC WHITE
1	NOIR BLACK

## Schéma électrique

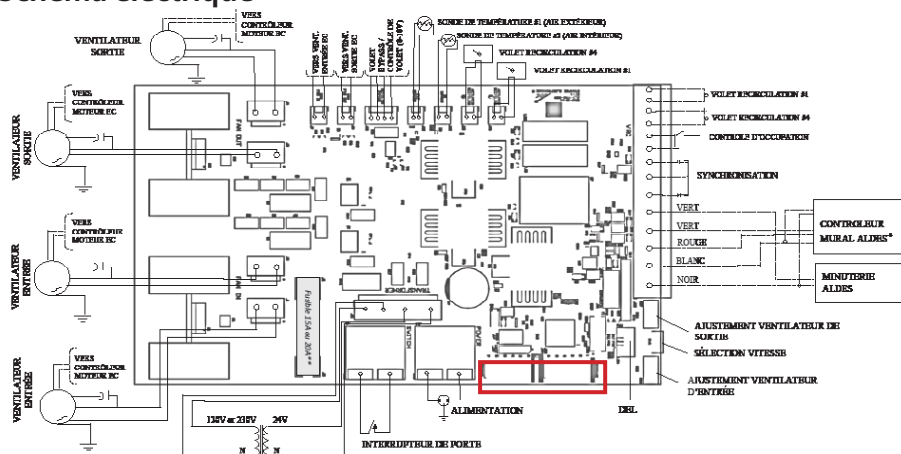

\* Se référer au manuel d'instructions pour l'installation des accessoires mural  
 \*\* Les fusibles 15A ou 20A sont remplaçables

PCB ALD-VRC.COM  
 SCHEMA ELECTRIQUE

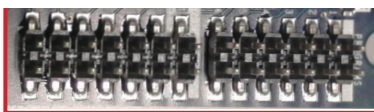

Bornier d'options      Bornier de programmes

## Options de configuration

Pour activer les différents modes sur votre appareil, vous devez déplacer un cavalier sur la carte électronique. Cela se fait sans outil particulier en suivant les instructions ci-dessous. Il est recommandé de faire ceci avant toute autre étape d'installation.

1. Mettre l'appareil hors tension pour éviter les risques de décharge électrique ou d'endommager la carte électronique de l'unité.
2. Retirer le bornier en tirant fermement sur celui-ci.

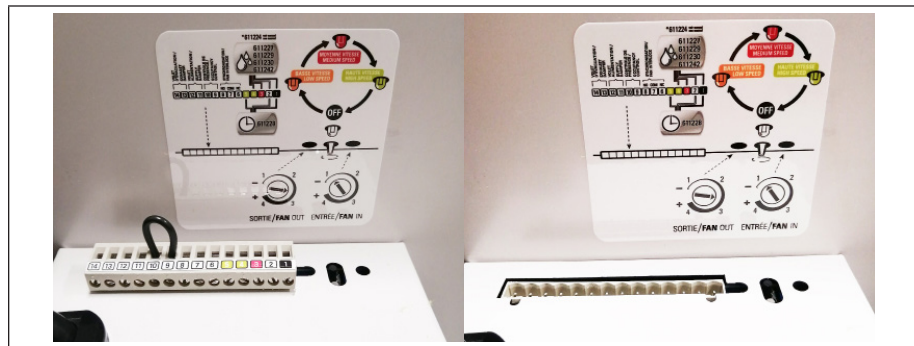

3. À l'aide d'un tournevis à tête Phillips (cruciforme), retirez les deux vis qui retiennent le couvercle de la carte électronique.

## VRE/VRC Commercial Léger

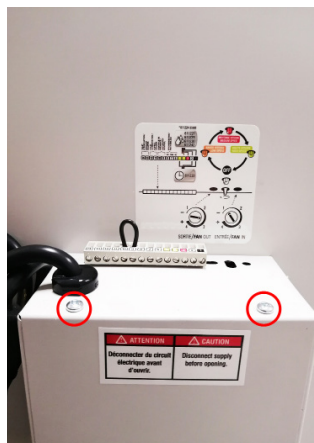

4. Une fois le couvercle retiré, localisez les broches du cavalier sur la carte électronique. Elles sont placées juste derrière les contrôleurs de la vitesse des moteurs, à l'avant de l'appareil. Dans les prochaines pages, vous verrez comment placer les cavaliers pour activer ou désactiver vos options.
5. Afin de configurer les différents modes disponibles pour l'unité, vous devrez déplacer différents cavaliers dans le bornier d'options. C'est celui qui est composé de broches numérotées de 1 à 7. Vous trouverez ci-dessous les configurations de chacune des options.

#### 5a) Modes de dégivrage

- » Par défaut, le VRC/VRE est configuré au mode de **Dégivrage Normal**, sans cavalier sur les rangées 5 et 6. Le mode de dégivrage normal est optimisé pour la plupart des zones climatiques. L'appareil protégera automatiquement le noyau de la formation de givre en enclenchant périodiquement l'évacuation ou la recirculation à haute vitesse.
- » Pour les zones extrêmement froides, vous pouvez choisir le mode de **Dégivrage Prolongé** qui augmente la durée du cycle de dégivrage. Pour activer l'option **dégivrage prolongé**, placez un cavalier sur la rangée 6 et assurez-vous qu'il connecte les deux broches de cette rangée.



- » L'option **Dégivrage Confort** empêche le VRC/VRE d'alterner entre la haute et la basse vitesse durant les cycles de dégivrage afin qu'il n'y ait pas de différence sonore entre l'échange et le dégivrage. Pour activer l'option dégivrage confort, placez un cavalier sur la rangée 5 et assurez-vous qu'il connecte les deux broches de cette rangée.



- » **Notez que les modes de dégivrage prolongé et confort ne doivent pas être activés en même temps.** Il ne faut donc pas placer de cavaliers à la fois sur les rangées 5 et 6.

### 5b) Mode relais

- » En mode relais, un appareil (ex: Air Handler) ou un contrôleur externe enverra un signal pour indiquer quand l'appareil doit se mettre en opération.
- » Par défaut, le mode relais est **DÉSACTIVÉ** sur nos appareils.
- » Pour **ACTIVER** le mode relais, placez un cavalier sur la rangée 7 et assurez-vous qu'il connecte les deux broches de cette rangée.



### 5c) Mode vitesse variable (mode 0-10V)

- » Le mode vitesse variable permet de faire fonctionner l'unité à n'importe quelle vitesse entre 0 et 10 VDC plutôt qu'à des vitesses discrètes. La vitesse maximale peut être sélectionnée manuellement sur le VRC/VRE durant le balancement (voir le Balancement à la page 31).
- » Par défaut, le mode 0-10V est **DÉSACTIVÉ** quand il n'y a pas de cavalier sur la rangée 4.
- » Pour **ACTIVER** le mode 0-10V, placez un cavalier sur la rangée 4 et assurez-vous qu'il connecte les deux broches de cette rangée.



## VRE/VRC Commercial Léger

5d) **Mode vitesse réduite**

- » Pour permettre aux VRC et VRE de mieux s'adapter à une variété d'applications, l'option **basse vitesse** pour la ventilation continue peut être encore plus réduite (ex: pour les espaces plus restreints). Veuillez consulter les spécifications du modèle pour les niveaux de débit d'air à vitesse réduite.
- » Par défaut, le mode vitesse réduite est **DÉSACTIVÉ** quand il n'y a pas de cavalier sur la rangée 2.
- » Pour **ACTIVER** le mode vitesse réduite, placez un cavalier sur la rangée 2 et assurez-vous qu'il connecte les deux broches de cette rangée.



6. Renversez le processus ci-dessus en remettant le couvercle ainsi que les vis à leur place.

Voici un résumé des différentes options et comment configurer les cavaliers afin de les activer.

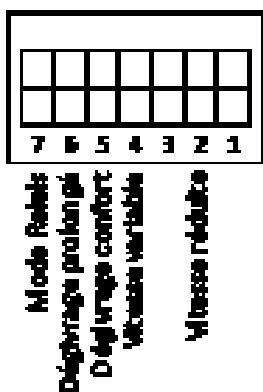

## Câblage de l'unité pour le mode 0-10V

Avec cette nouvelle fonction, l'appareil peut être contrôlé par des signaux externes 0-10 VDC pour fournir des vitesses variables continues and optimisées la qualité d'air intérieure et l'efficacité. Il est possible de faire fonctionner chacun des ventilateurs indépendamment (une entrée par moteur), ou de les faire fonctionner ensemble par la même entrée.

**Note: Le mode 0-10V ne peut pas être utilisé avec une minuterie (611228).**

Pour activer le mode 0-10V avec une entrée indépendante pour chaque moteur, connectez votre VRC/VRE tel qu'illustré sur la page suivante:

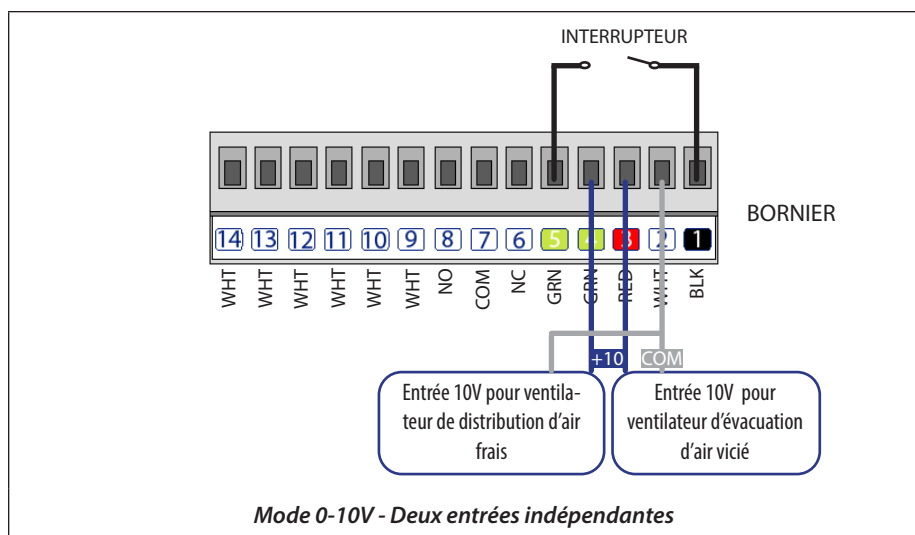

Pour activer le mode 0-10V avec une seule entrée pour les deux moteurs, connectez votre VRC/VRE tel qu'illustré ci-dessous:

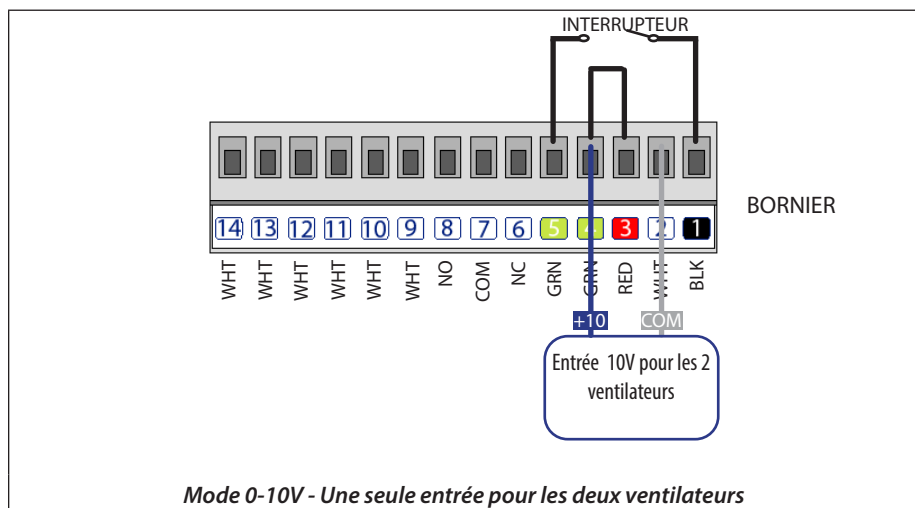

Dans les deux cas, l'interrupteur entre les terminaux 1 et 5 permet à l'utilisateur de choisir entre les modes manuel et automatique. Quand l'interrupteur est ouvert, l'appareil peut être contrôlé manuellement et l'installateur peut calibrer la vitesse de ventilation maximale (voir le Balancement à la page 8).

Quand l'interrupteur est fermé, le mode 0-10V est activé. Si le signal d'entrée est entre 0V-0,5V, le ventilateur est éteint. Les ventilateurs fonctionneront à des vitesses variables pour des entrées entre 0,5V-9,5V et opéreront à vitesse maximale pour des entrées entre 9,5V-10V.

VRE/VRC Commercial Léger

## FONCTIONNEMENT

### Commandes hygrométriques

L'hygrostat est un appareil servant à contrôler le taux d'humidité relative. Muni d'un capteur d'humidité et d'un système électronique, il contrôle efficacement votre échangeur d'air afin de maintenir le taux d'humidité de l'habitation en dessous de la limite désirée (consigne). De plus, cet appareil vous permet de sélectionner le mode de fonctionnement de votre échangeur d'air selon vos besoins. Ainsi, vous pouvez créer un échange d'air continu avec l'extérieur, faire recirculer l'air présent dans la maison ou bien demander un apport d'air frais plus soutenu, lorsque le nombre de personne devient accru. L'appareil est conçu pour évacuer rapidement tout excès d'humidité dans votre demeure. Lorsque le taux d'humidité dépasse la consigne, l'appareil échange de l'air à haute vitesse avec l'extérieur jusqu'à ce que le taux d'humidité désiré soit atteint. Par la suite, il revient automatiquement à sa vitesse par défaut. Selon les normes de l'ASHRAE\*, il est recommandé de maintenir un taux d'humidité relative se situant entre 30 % et 60 %.

\*(American Society of Heating-Refrigerating and Air Conditioning Engineer)

TAUX D'HUMIDITÉ RECOMMANDÉ POUR ÉVITER LA CONDENSATION DANS UNE DEMEURE*	
Température extérieure	Taux d'humidité recommandé
10°C / 50°F	Entre 55 % et 60 %
0°C / 32°F	Entre 50 % et 55 %
-10°C / 14°F	Entre 45 % et 50 %
-20°C / -4°F	Entre 40 % et 45 %
-30°C / -22°F	Entre 30 % et 40 %

Ces valeurs peuvent varier en fonction du type de construction et du fenêtrage de votre demeure.

### Hygrostat Modèle P/N 611227

Hygrostat électronique à affichage à cristaux liquides

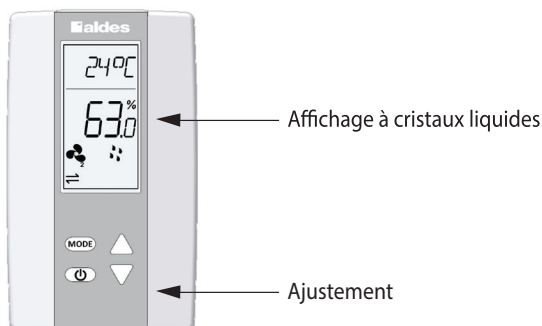



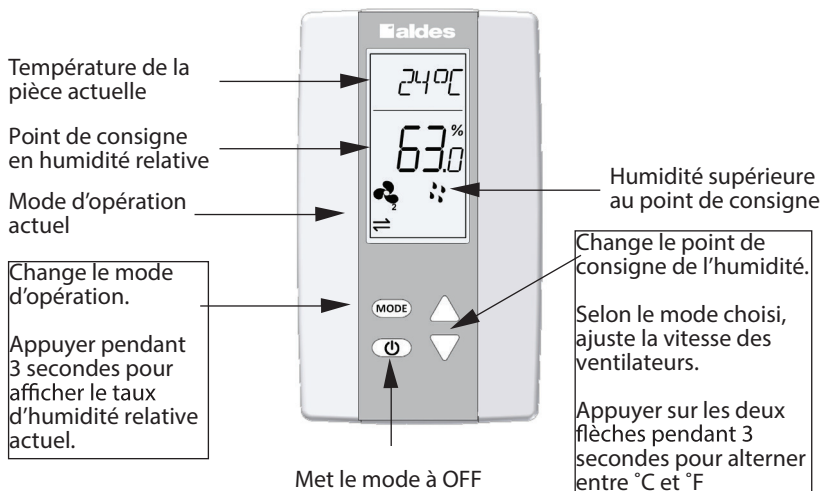
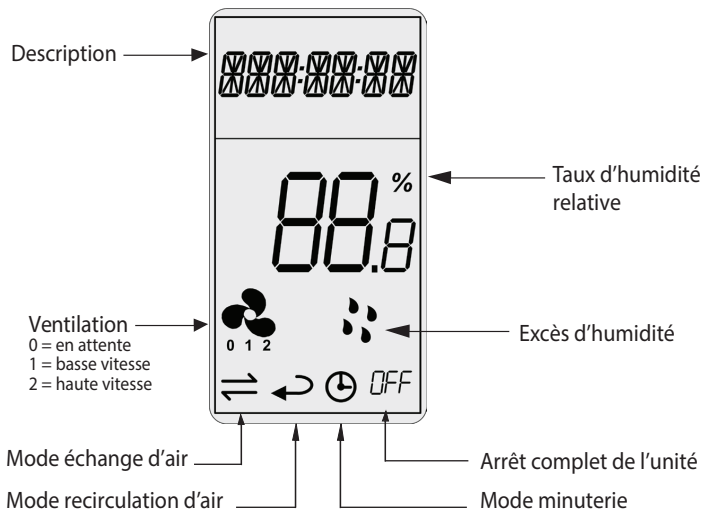



Présentation de la fenêtre d'affichage



## VRE/VRC Commercial Léger

## Mode d'opération

Mode	Vitesse	Description
OFF	-	Arrêt complet de l'appareil. Demeure inactif, peu importe le taux d'humidité.
⇕	0 	En attente. Devient actif seulement lorsque le taux d'humidité dépasse la limite fixée.
	1 	Échange d'air continu avec l'extérieur à basse vitesse.
	2 	Échange d'air continu avec l'extérieur à haute vitesse.
↶	1 	Recirculation de l'air intérieur à basse vitesse.
	2 	Recirculation de l'air intérieur à haute vitesse.
🕒	1 	Échange d'air avec l'extérieur à basse vitesse pendant 20 minutes. En attente pendant 40 minutes.
↶🕒	1 	Échange d'air continu avec l'extérieur à basse vitesse pendant 20 minutes. Recirculation de l'air intérieur à basse vitesse pendant 40 minutes.

## Minuterie Modèle P/N 611228

Lorsque vous appuyez sur le bouton, l'appareil se met en mode d'échange d'air continu à haute vitesse pour une durée de :

- 20 minutes
- 40 minutes
- 60 minutes

Cette commande outrepassa le mode fonctionnement sélectionné sur l'hygrostat.



## Commande de vitesse P/N 611229

Fonction : cette commande permet d'opérer l'unité de ventilation selon 4 modes.

- Mode intermittent; cycles successifs, 20 min. échange à basse vitesse, 40 min. arrêt
- Mode échange avec l'extérieur basse vitesse
- Mode échange avec l'extérieur haute vitesse
- Mode arrêt (lumières éteintes).

Cette commande outrepassa le mode fonctionnement sélectionné sur l'hygrostat.



## Entretien

### ATTENTION

Toujours couper l'alimentation électrique avant d'effectuer l'entretien.

Pour accéder aux composants internes : retirer ou soulever la porte de l'unité. Retirez la porte de l'unité en ouvrant le loquet ou en soulevant la porte de ses charnières.

### 1. Bouches murales extérieures (inspecter au moins une fois par mois)

- Assurez-vous qu'elles ne soient pas bloquées ou obstruées par des feuilles, de l'herbe ou la neige.
- En hiver, il est important de s'assurer que la neige ne bloque pas la bouche ou que la glace ne se forme pas sur la grille.
- Si la hotte se bloque, cela peut provoquer un débalancement du système.

### 2. Filtres

- Lorsque la porte est soulevée, vous pouvez retirer les filtres.
- Suivez le calendrier de nettoyage et la procédure de nettoyage selon le type de filtres de la machine.

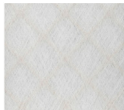
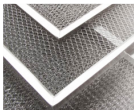
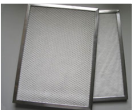
TYPE DE FILTRES		
MERV 8	Aluminium	Haute-Efficacité <sup>†</sup>
		
Fonction : Attraper les impuretés	Fonction : Attraper les impuretés et la graisse	Fonction : Attrape les impuretés et le pollant ; les pollens. Utiliser seulement sur le côté aspiration d'air frais.
Entretien : Nettoyer chaque saison avec de l'eau et du détergent vaporisé	Entretien : Nettoyer 2 ou 3 fois/par année avec de l'eau et du savon liquide	Entretien : Remplacer chaque saison

<sup>†</sup> Équivalent au MERV13

### 3. Remplacement ou entretien du noyau

- Lorsque la porte est enlevée ou soulevée, retirez les filtres. Ensuite, retirez le noyau de récupération en le tirant doucement de l'appareil. Portez des gants, pour protéger vos mains des rebords du noyau qui peuvent être tranchants.
- Suivez la procédure de nettoyage selon le type de noyau :
  - Polypropylène (VRC): Passer l'aspirateur délicatement sur les surfaces, faire tremper le noyau dans de l'eau tiède savonneuse, bien rincer et laisser sécher.
  - HLT (VRE): Passer l'aspirateur délicatement sur les surfaces
- Comment faire l'installation du noyau de façon sécuritaire :
  - Insérez la bride du dessus du noyau dans le sillon du haut du VRC pour 1/4 po (6 mm).

## VRE/VRC Commercial Léger

- Lorsque les quatre coins sont en place et que le noyau est à l'horizontale, appuyez au centre jusqu'à ce que celui-ci touche à la paroi intérieure du cabinet.

### 4. Moteurs (aucun entretien requis)

#### 5. Drain de condensation - (une fois par année)

- Inspecter le tuyau, le bec, ainsi que le connecter en T, pour s'assurer que de la moisissure ou d'autres éléments ne bloquent de tuyau du drain.
- Rincer à l'eau tiède et savonneuse.
- Remplacez-le s'il est obstrué ou ne peut pas être nettoyé.

#### 6. Système de conduits

- Les conduits de votre système de ventilation peuvent accumuler de la saleté.
- Nettoyez les conduits une fois par année.
- Il est recommandé de faire faire le nettoyage des conduits par une entreprise spécialisée.

#### 7. Cabinet (deux fois par année)

- Lorsque la porte est enlevée, essuyez l'intérieur du cabinet avec un chiffon humide pour éliminer la poussière ou des débris.
- N'UTILISEZ QUE DE L'EAU. NE PAS UTILISER DE PRODUITS CONTENANT DES SOLVANTS. N'UTILISEZ PAS DE PRODUITS NETTOYANT DE LA MAISON.
- Essayez le surplus d'eau avec un chiffon sec.

#### 8. Ventilateurs (pas besoin d'entretien)

Une fois l'entretien terminé : remettre le noyau et les filtres dans l'unité. Fermez ou réinstallez la porte dans ses charnières, verrouillez la porte et remettre sous tension l'appareil.

### Filtres de remplacement

Modèles VRC/VRE	No. de filtres requis	Haute efficacité MERV 13		Aluminium		MERV 8	
		P/N	No. de filtres par paquet	P/N	No. de filtres par paquet	P/N	No. de filtres par paquet
<b>H/E280</b>	2	300500265	2	300500266*	2	-	-
<b>H/E400</b>	4	300607040	2	300607025*	2	300607046	2
<b>HK400</b>	6	300607041	3	300607026*	3	300607047	3
<b>EK400</b>	6	300607042	3	300607027*	3	300607048	3
<b>H/E650</b>	4	300500265	2	300500266*	2	300607039	1
<b>HK650</b>	8	300607043	4	300607128*	4	300607049	4
<b>EK650</b>	8	300607044	4	300607029*	4	300607050	4
<b>H/E1100</b>	6	300500265	2	300500266*	2	300607039	1



Modèles VRC/ VRE	No. de filtres requis	Haute efficacité MERV 13		Aluminium		MERV 8	
		P/N	No. de filtres par paquet	P/N	No. de filtres par paquet	P/N	No. de filtres par paquet
<b>HK1100</b>	12	300607043	6	300607128*	6	300607049	6
<b>EK1100</b>	12	300607044	6	300607029*	6	300607050	6
<b>H/ E1800</b>	6	300500412	3	300500414*	3	300500411	3
<b>EK1800</b>	12	300607045	6	300607030*	6	300607051	6

\* Filtre livré habituellement avec l'unité.

## INFORMATION GÉNÉRALE

### Garantie

La période de garantie pour les appareils de ventilation commercial léger débute à la date de fabrication indiquée sur le numéro de série (modèle AAMMXXX où AA est l'année et MM le mois).

Le noyau de récupération d'un VRC, en polypropylène ou en aluminium, est couvert par une garantie limitée de 5 ans. Les noyaux de type contre-courant (VRC ou VRE) ainsi que les noyaux de récupération enthalpique des VRE sont couverts par une garantie limitée de 5 ans. Toute autre composante de l'unité est couverte par une garantie limitée de 2 ans.

La garantie ne s'applique pas aux défauts ou bris résultant d'une mauvaise installation, d'un usage abusif, de cas fortuits ou de toute autre circonstance hors du contrôle de la compagnie. Sont exclues de la présente garantie, la possibilité d'une demande de dommages-intérêts ou toute autre recherche d'indemnité.

ALDES ne sera pas tenu responsable des blessures corporelles ou des dommages à la propriété causés directement ou indirectement par les appareils de ventilation.

### Marche à suivre

Si une pièce quelconque s'avérait défectueuse, celle-ci sera remplacée par une autre pièce ou réparée selon le jugement de la compagnie. ALDES prend en charge seulement la pièce, toute autre dépense est à la charge et à la responsabilité du consommateur. Avant d'enlever un appareil défectueux, nous vous recommandons de parler à l'un de nos techniciens. Il pourrait vous suggérer une façon plus facile de résoudre votre problème. Obtenez un numéro d'autorisation de notre service à la clientèle avant d'envoyer un appareil pour réparation.

### Assistance technique

**Canada 1 800-262-0916 / Lundi-Vendredi, 8h00 à 17h00 Heure de l'Est**

**USA 1 800-255-7749 / Lundi-Vendredi, 8h00 à 17h00 Heure de l'Est**











American ALDES Ventilation Corporation  
4521 19th St. Ct. E.  
Suite 104  
Bradenton, FL 34203  
1-800-255-7749  
[www.aldes.us](http://www.aldes.us)

Aldes Canada  
100 Rue Carter  
Saint-Leonard d'Aston, QC J0C 1M0  
1-800-262-0916  
[www.aldes.ca](http://www.aldes.ca)