

CAR3

Module de régulation de débit d'air

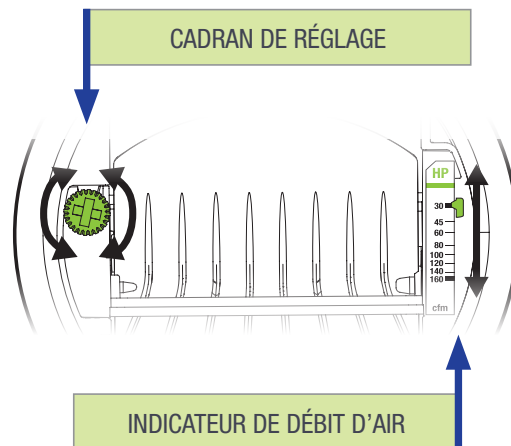

1. RÉGLAGE DU DÉBIT D'AIR



Le débit d'air peut être réglé ou ajusté en tournant le cadran de chaque côté. L'indicateur de débit d'air se déplacera pour afficher le PCM sélectionné. L'étiquette de débit d'air a plusieurs points de consigne définis, mais le mécanisme de réglage unique du CAR3 permet une ajustabilité infinie entre les limites minimale et maximale. Les graphiques de performances figurant dans la fiche technique reflètent ces données, avec la plage disponible (ombrée) et les points de consigne marqués (lignes). Le CAR3 maintiendra le débit d'air avec précision à +/- 10% des lignes indiquées ci-dessous pour chaque point de consigne marqué (performance validée selon les normes NF E51-776-1 et NF E51-776-2). Aux débits d'air plus élevés, la pression minimale requise pour atteindre le débit d'air sélectionné peut dépasser 0,12 in. w.g.

Chaque diamètre a une gamme unique pour les variantes de basse et de haute pression. Le CAR3-L (basse pression) est conçu pour les systèmes avec des pressions comprises entre 0,12 et 1,2 in. w.g. (30-300 Pa) et CAR3-H (haute pression) entre 0,4 et 2,8 in. w.g. (100-700 Pa). L'étalonnage en usine du CAR3 est disponible sur demande. Cadran de couleur bleue = basse pression / cadran de couleur verte = haute pression.

2. DIMENSIONS

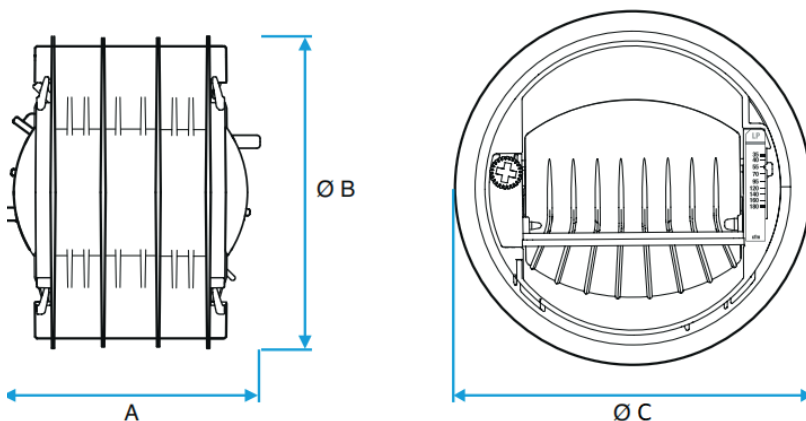

TAILLE CONDUIT	A	ØB	ØC
4" (100 mm)	3" (78 mm)	3.8" (97 mm)	4.1" (104 mm)
5" (125 mm)	3.8" (97 mm)	4.8" (121 mm)	5.2" (132 mm)
6" (150 mm)	4.6" (118 mm)	5.8" (148 mm)	6.1" (155 mm)
8" (200 mm)	6.7" (170 mm)	7.7" (196 mm)	8.2" (208 mm)
10" (250 mm)	8.3" (211 mm)	9.6" (244 mm)	10.2" (259 mm)

3. INSTALLATION

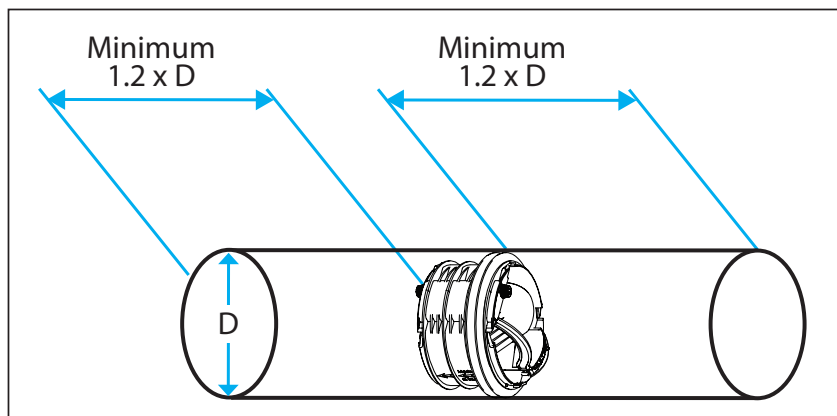

Le régulateur doit être installé dans un conduit d'air métallique comme illustré ci-dessus. D représente le diamètre extérieur maximal du régulateur.

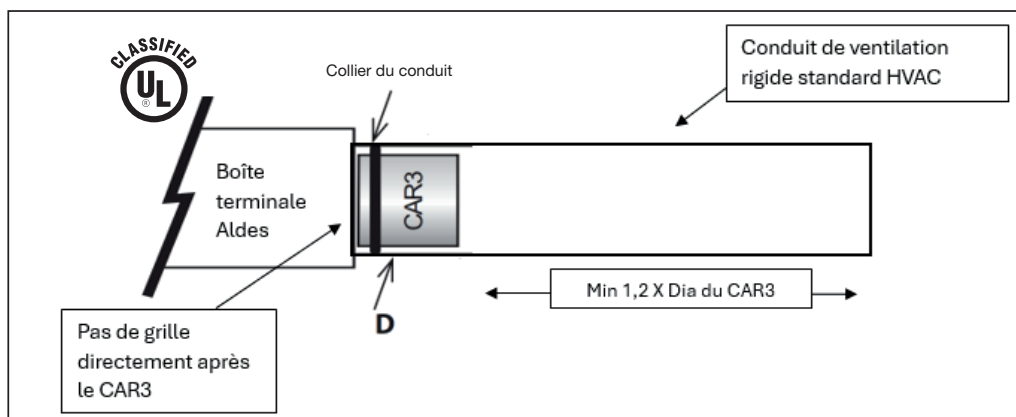

Le CAR3 doit être installé conformément à tous les codes du bâtiment et mécaniques applicables. S'il est installé dans un conduit métallique ou un collier de conduit avec un connecteur de conduit flexible (répertorié selon UL 2043), le CAR3 doit être inséré au moins 1,2 fois le diamètre du conduit à partir du conduit flexible et/ou du connecteur de conduit.

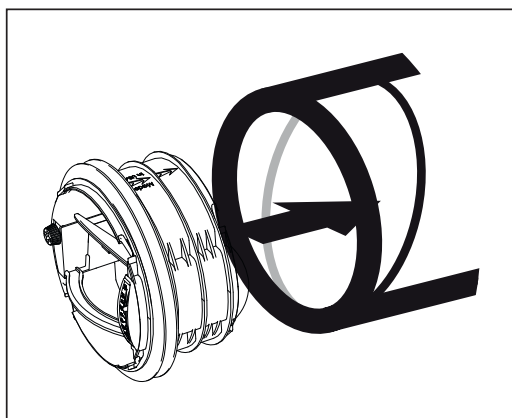

Orientez le CAR3 selon la direction du flux d'air indiquée sur l'appareil. Un montage horizontal ou vertical est acceptable.



4. ENTRETIEN ET GARANTIE

- Le CAR3 ne nécessite aucun entretien lorsqu'il est utilisé dans des conditions normales. L'ajout d'additifs antimicrobiens et antistatiques dans le matériel augmente la longévité et la fiabilité du CAR3. Il n'y a aucun risque de dépôt de poussière ou d'obstruction car le CAR3 n'a pas de voies de ventilation sujettes au colmatage. Si l'application prévue comprend de l'air lourdement chargé de poussière ou de graisse, l'accès au CAR3 doit être possible via le terminal ou avec un panneau d'accès ou une porte.
- ALDES Ventilation Corporation garantit que le CAR3 est exempt de défauts de fabrication et garantit les performances dans les limites spécifiées pour une période de sept (7) ans lorsqu'il est installé dans des systèmes d'air ambiant normaux pour le chauffage général résidentiel et commercial, la ventilation et la climatisation. Cette garantie n'inclut pas l'installation dans des applications industrielles ou des équipements de traitement de l'air caustiques, nocifs ou autrement dangereux. Cette garantie est limitée au remplacement du produit uniquement et ne s'étend pas aux réclamations consécutives.

5. DÉPANNAGE

PROBLÈME	CAUSE	SOLUTION
DÉBIT TROP BAS	Pression dans le conduit insuffisante.	Vérifier les vitesses du ventilateur. Remplacer le ventilateur si sa capacité est trop faible. Augmenter la vitesse du ventilateur.
	Fuites d'air excessives.	Sceller les conduits avec du mastic ou du ruban adhésif.
	Amortisseur CAR3 ne fonctionne pas correctement.	Vérifiez l'étalonnage PCM sur CAR3. Ajustez la valeur de débit d'air appropriée.
DÉBIT TROP ÉLEVÉ ET/OU TROP BRUYANT	CAR3 est trop près du ventilateur.	Ajouter un registre manuel pour réduire la pression à travers le CAR3 jusqu'à atteindre les plages de fonctionnement suggérées.
	Vitesse du ventilateur trop élevée.	Réduire la vitesse du ventilateur.
	Amortisseur CAR3 ne fonctionne pas correctement.	Vérifiez l'étalonnage PCM sur CAR3. Ajustez la valeur de débit d'air appropriée.

© 2026 American ALDES Ventilation Corporation et © 2026 ALDES Canada. La reproduction ou la distribution, en tout ou en partie, de ce document, sous quelque forme ou par quelque moyen que ce soit, sans le consentement écrit exprès d'ALDES Ventilation Corporation, est strictement interdite. Les informations contenues dans ce document sont susceptibles d'être modifiées sans préavis écrit.

Aldes Amérique du Nord

USA 800.255.7749 • CAN 800.262.0916 • www.aldes.com



www.aldes-na.com



CAR3 IOM_FRENCH 070426